

APRILE 2018

# FOKUS

VETRINA

LO SHOPPING  
TECNICO DEL CDU

**OFFERTE  
SELEZIONATE**

SEMPLICEMENTE  
IL MEGLIO

[www.cdu.net](http://www.cdu.net)

 **CONSORZIO  
DISTRIBUTORI  
UTENSILI**

# La forza di un gruppo



**CONSORZIO  
DISTRIBUTORI  
UTENSILI**

Consorzio	Città	Telefono	Consorzio	Città	Telefono
<b>3 ERRE s.r.l.</b> Via dei Quadri, 62	Bellusco (MB)	039/6021866	<b>P. GROHE s.r.l.</b> Via Johann Georg Mahl, 11	Brunico (BZ)	0474/547200
<b>BI.ERRE.DI. s.p.a.</b> Corso Perrone, 47/R Via della Plastica, 6 Via Ruini, 3 Via Valle Po, 145/B Via Italia, 4	Genova Alessandria Prati Vezzano Ligure (SP) Madonna Dell'Olmo (CN) Vado Ligure (SV)	010/6592011 0131/249883 0187/982128 0171/413333 019/2160196	<b>LA MARCA s.r.l.</b> Via XI Settembre 2001, 26	Mariglianella (NA)	081/8411555
<b>BINETTI s.r.l.</b> Via dei Bottai, 16	Molfetta (BA)	080/3384628	<b>LUGHESE UTENSILERIA E MACCHINE s.r.l.</b> Via Piratello, 59/3	Lugo (RA)	0545/31905
<b>C.A.M.I. s.r.l.</b> Via Crevacuore, 27/A Via Candelo, 67 Via Bartolomeo Sella, 116	Serravalle Sesia (VC) Biella Vallemosso (BI)	0163/450609 015/8493492 015/702422	<b>MABRO s.r.l.</b> Via delle Fratte, 3/M	S. Sisto (PG)	075/5289396
<b>DEGA &amp; GRAZIOLI s.r.l.</b> Via Gian Battista Cacciamali, 52	Brescia	030/2680362	<b>TECNOMECCANICA s.r.l.</b> Viale Don Minzoni, 3/N	Jesi (AN)	0731/207045
<b>F.LLI BONO s.p.a.</b> Via dell'Economia, 131 Via Lago di Lugano, 28	Vicenza Schio (VI)	0444/990990 0445/575333	<b>TERRANOVA s.r.l.</b> Z.i. - 3^ Strada, 46 Via VI Aprile, 73/75 Via Nazionale, 113 (ang. Via Torre)	Catania Catania Giammoro Pace del Mela (ME)	095/7357365 095/531019 090/9385359
<b>FERROJULIA s.r.l.</b> Via Grado, 48	Monfalcone (GO)	0481/719111	Z.i. - Fase 1, viale 7, snc	Ragusa	0932/1882386
<b>F.I.M.U. s.r.l.</b> Via V.E. Orlando, 32/A	Parma	0521/992500	<b>UMAP s.r.l.</b> Via S. Penna, 19	Pistoia	0573/531212
<b>G. REDAELLI s.p.a.</b> Via V.Emanuele, 34	Besana B.Za (MB)	0362/995930	<b>U.M.C. s.p.a.</b> Via Porta, 2	Cassano Magnago (VA)	0331/201057
<b>GEMAR s.r.l.</b> Via Cancelliera, 71	Ariccia (RM)	06/93021014	<b>UT. C. SPREAFICO s.r.l.</b> Via B. Buoizzi, 13/15 Via Liguria, 147	Lecco Talamona (SO)	0341/285675 0342/671277
<b>GI.MA.T s.r.l.</b> Via Palma di Cesnola, 110	Torino	011/3173244	<b>UT. MODENESE s.r.l.</b> Via Repubblica Val Taro, 220	Modena	059/452081
			<b>UTEMAC s.r.l.</b> Via Armaroli, 1	Calderara Di Reno (BO)	051/722436
			<b>UTENSILDODI s.r.l.</b> Via G. Boselli, 10	Castel S. Giovanni (PC)	0523/881747

**UTENSILI DA TAGLIO**



**ATTREZZATURE MACCHINE UTENSILI/STRUMENTI DI MISURA/ABRASIVI**



**UTENSILI MANUALI/ATTREZZATURE PER OFFICINA/UTENSILI ELETTRICI E MACCHINE/  
ANTINFORTUNISTICA, SALDATURA E CHIMICI / ARREDAMENTO INDUSTRIALE**



## Punta codolo cilindrico in metallo duro ad alte prestazioni rivestita Focus 3xD



Punta codolo cilindrico in metallo duro integrale, rettificata, rivestita FOCUS norma DIN 6537, angolo affilatura 140°, codolo a norma DIN 6535 forma HA. **Per eseguire forature 3xD**, su materiali a truciolo corto e lungo. **Per lavorazioni di acciai legati e non, ghise, leghe di alluminio e materiali non ferrosi.**



A40010

Codice	Acciaio <850 N/mm²	Acciaio >850 <1000 N/mm²	Acciaio >1000 <1400 N/mm²	Acciaio <42 HRc	Acciaio >42 <52 HRc	Acciaio INOX	Leghe di Titanio	Ghisa	Alluminio e leghe	Rame Ottone Bronzo
A40010	●	●	●	○	○	○	○	○	○	○
Vc (m/min)	110	110	85	45	25	45	35	210	260	180
VR	6	7	5	3	2	3	3	8	8	7
Refrigerazione	E	E	0	0	0	0	0	E A	A	E



A40020



Con fori di refrigerazione.

Codice	Acciaio <850 N/mm²	Acciaio >850 <1000 N/mm²	Acciaio >1000 <1400 N/mm²	Acciaio <42 HRc	Acciaio >42 <52 HRc	Acciaio INOX	Leghe di Titanio	Ghisa	Alluminio e leghe	Rame Ottone Bronzo
A40020	●	●	●	○	○	○	○	○	○	○
Vc (m/min)	120	145	85	55	35	45	40	210	280	220
VR	6	8	5	3	2	5	3	9	8	7
Refrigerazione	E	E	0	0	0	0	0	E A	A	E



Finale Codice	A40010		A40020		Ø m7 (mm)	Lunghezza totale (mm)	Lunghezza taglienti (mm)
	€	Prezzo fokus	con fori €	Prezzo fokus			
0300	19,00	€ 17,10	◆		3	62	20
0310	19,00	€ 17,10	◆		3,1	62	20
0317	19,00	€ 17,10	◆		3,17	62	20
0320	19,00	€ 17,10	◆		3,2	62	20
0330	19,00	€ 17,10	◆		3,3	62	20
0340	19,00	€ 17,10	◆		3,4	62	20
0350	19,00	€ 17,10	◆		3,5	62	20
0360	19,00	€ 17,10	◆		3,6	62	20
0370	19,00	€ 17,10	◆		3,7	62	20
0380	19,00	€ 17,10	◆		3,8	66	24
0390	19,00	€ 17,10	◆		3,9	66	24
0400	19,00	€ 17,10	◆	24,75	€ 22,30	◆	24
0410	19,00	€ 17,10	◆		4,1	66	24
0420	19,00	€ 17,10	◆	24,75	€ 22,30	◆	24
0430	19,00	€ 17,10	◆	24,75	€ 22,30	◆	24
0440	19,00	€ 17,10	◆		4,4	66	24
0450	19,00	€ 17,10	◆	24,75	€ 22,30	◆	24
0460	19,00	€ 17,10	◆	24,75	€ 22,30	◆	24
0470	19,00	€ 17,10	◆		4,7	66	24
0480	19,00	€ 17,10	◆	24,75	€ 22,30	◆	28
0490	19,00	€ 17,10	◆		4,9	66	28
0500	19,00	€ 17,10	◆	24,75	€ 22,30	◆	28
0510	19,00	€ 17,10	◆		5,1	66	28
0516	19,00	€ 17,10	◆		5,16	66	28
0520	19,00	€ 17,10	◆	24,75	€ 22,30	◆	28
0530	19,00	€ 17,10	◆		5,3	66	28
0540	19,00	€ 17,10	◆		5,4	66	28
0550	19,00	€ 17,10	◆	24,75	€ 22,30	◆	28
0560	19,00	€ 17,10	◆		5,6	66	28
0570	19,00	€ 17,10	◆		5,7	66	28
0580	19,00	€ 17,10	◆	24,75	€ 22,30	◆	28
0590	19,00	€ 17,10	◆		5,9	66	28
0600	19,00	€ 17,10	◆	24,75	€ 22,30	◆	28
0610	19,00	€ 17,10	◆		6,1	79	34
0620	19,00	€ 17,10	◆		6,2	79	34
0630	19,00	€ 17,10	◆		6,3	79	28
0640	19,00	€ 17,10	◆		6,4	79	34
0650	19,00	€ 17,10	◆	33,60	€ 30,25	◆	34
0660	19,00	€ 17,10	◆		6,6	79	34
0670	19,00	€ 17,10	◆		6,7	79	34

◆ Spedizione da magazzino CDU ◇ Spedizione da magazzino esterno

Finale Codice	A40010		A40020		ø m7 (mm)	Lunghezza totale (mm)	Lunghezza taglienti (mm)
	€	Prezzo <b>fokus</b>	con fori €	Prezzo <b>fokus</b>			
0675	19,00	€ 17,10	◆ 33,60	€ 30,25	6,75	79	34
0680	19,00	€ 17,10	◆ 33,60	€ 30,25	6,8	79	34
0690	19,00	€ 17,10	◆		6,9	79	34
0700	19,00	€ 17,10	◆ 33,60	€ 30,25	7	79	34
0710	19,00	€ 17,10	◆		7,1	79	34
0720	19,00	€ 17,10	◆		7,2	79	41
0730	19,00	€ 17,10	◆		7,3	79	41
0740	19,00	€ 17,10	◆ 33,60	€ 30,25	7,4	79	41
0750	19,00	€ 17,10	◆ 33,60	€ 30,25	7,5	79	41
0760	19,00	€ 17,10	◆		7,6	79	41
0770	19,00	€ 17,10	◆		7,7	79	41
0780	19,00	€ 17,10	◆ 33,60	€ 30,25	7,8	79	41
0790	19,00	€ 17,10	◆		7,9	79	41
0800	19,00	€ 17,10	◆ 33,60	€ 30,25	8	79	41
0810	21,30	€ 19,20	◆		8,1	89	47
0820	21,30	€ 19,20	◆ 37,65	€ 33,90	8,2	89	47
0830	21,30	€ 19,20	◆		8,3	89	41
0840	21,30	€ 19,20	◆		8,4	89	47
0850	21,30	€ 19,20	◆ 37,65	€ 33,90	8,5	89	47
0860	21,30	€ 19,20	◆		8,6	89	47
0870	21,30	€ 19,20	◆		8,7	89	47
0880	21,30	€ 19,20	◆ 37,65	€ 33,90	8,8	89	47
0890	21,30	€ 19,20	◆		8,9	89	47
0900	21,30	€ 19,20	◆ 37,65	€ 33,90	9	89	47
0910	21,30	€ 19,20	◆		9,1	89	47
0920	21,30	€ 19,20	◆		9,2	89	47
0930	21,30	€ 19,20	◆ 37,65	€ 33,90	9,3	89	47
0940	21,30	€ 19,20	◆		9,4	89	47
0950	21,30	€ 19,20	◆ 37,65	€ 33,90	9,5	89	47
0960	21,30	€ 19,20	◆		9,6	89	47
0970	21,30	€ 19,20	◆		9,7	89	47
0980	21,30	€ 19,20	◆ 37,65	€ 33,90	9,8	89	47
0990	21,30	€ 19,20	◆		9,9	89	47
1000	21,30	€ 19,20	◆ 37,65	€ 33,90	10	89	47
1010	31,75	€ 28,60	◆		10,1	102	55
1020	31,75	€ 28,60	◆ 53,95	€ 48,60	10,2	102	55
1030	31,75	€ 28,60	◆		10,3	102	55
1040	31,75	€ 28,60	◆		10,4	102	55
1050	31,75	€ 28,60	◆ 53,95	€ 48,60	10,5	102	55
1070			◆ 53,95	€ 48,60	10,7	102	55
1080	31,75	€ 28,60	◆		10,8	102	55
1100	31,75	€ 28,60	◆ 53,95	€ 48,60	11	102	55
1120	31,75	€ 28,60	◆ 53,95	€ 48,60	11,2	102	55
1130	31,75	€ 28,60	◆		11,3	102	55
1150	31,75	€ 28,60	◆ 53,95	€ 48,60	11,5	102	55
1170			◆ 53,95	€ 48,60	11,7	102	55
1180	31,75	€ 28,60	◆		11,8	102	55
1200	31,75	€ 28,60	◆ 53,95	€ 48,60	12	102	55
1220	42,60	€ 38,35	◆		12,2	107	60
1230	42,60	€ 38,35	◆		12,3	107	60
1250	42,60	€ 38,35	◆ 75,40	€ 67,90	12,5	107	60
1270			◆ 75,40	€ 67,90	12,7	107	60
1300	42,60	€ 38,35	◆ 75,40	€ 67,90	13	107	60
1330	42,60	€ 38,35	◆		13,3	107	60
1350	42,60	€ 38,35	◆ 75,40	€ 67,90	13,5	107	60
1370			◆ 75,40	€ 67,90	13,7	107	60
1380	42,60	€ 38,35	◆		13,8	107	60
1400	42,60	€ 38,35	◆ 75,40	€ 67,90	14	107	60
1420	54,90	€ 49,45	◆		14,2	115	65
1450	54,90	€ 49,45	◆ 91,95	€ 82,80	14,5	115	65
1470			◆ 91,95	€ 82,80	14,7	115	65
1500	54,90	€ 49,45	◆ 91,95	€ 82,80	15	115	65
1550	54,90	€ 49,45	◆ 91,95	€ 82,80	15,5	115	65
1570	54,90	€ 49,45	◆ 91,95	€ 82,80	15,7	115	65
1600	54,90	€ 49,45	◆ 91,95	€ 82,80	16	115	65
1650	93,85	€ 84,50	◆ 147,75	€ 133,00	16,5	123	73
1700	93,85	€ 84,50	◆ 147,75	€ 133,00	17	123	73
1750	93,85	€ 84,50	◆ 147,75	€ 133,00	17,5	123	73
1800	93,85	€ 84,50	◆ 147,75	€ 133,00	18	123	73
1850	102,30	€ 92,10	◆ 161,40	€ 145,30	18,5	131	79
1900	102,30	€ 92,10	◆ 161,40	€ 145,30	19	131	79
1950	102,30	€ 92,10	◆ 161,40	€ 145,30	19,5	131	79
2000	102,30	€ 92,10	◆ 161,40	€ 145,30	20	131	79

## Punta codolo cilindrico in metallo duro ad alte prestazioni rivestita Focus 5xD



A40030



Punta codolo cilindrico in metallo duro integrale, affilatura su 4 piani, rettificata, rivestita FOCUS norma DIN 6537, angolo affilatura 140°, codolo a norma DIN 6535 forma HA. Per eseguire forature 5xD, su materiali a truciolo corto e lungo. Per lavorazioni di acciai legati e non, ghise, leghe di alluminio e materiali non ferrosi. Per questo tipo di punta ad alte prestazioni per fori oltre 5 volte il diametro si consiglia di: eseguire un foro di centraggio con punta avente un angolo di spoglia maggiore con profondità 1 volta il diametro per acciai, 2 volte il diametro per ghise e materiali non ferrosi.

Codice	Acciaio <850 N/mm²	Acciaio >850 <1000 N/mm²	Acciaio >1000 <1400 N/mm²	Acciaio <42 HRc	Acciaio >42 <52 HRc	Acciaio INOX	Leghe di Titanio	Ghisa	Alluminio e leghe	Rame Ottone Bronzo
A40030	●	●	●	○	○	○	○	●	●	●
Vc (m/min)	110	110	85	45	25	45	35	210	260	180
VR	6	7	5	3	2	3	3	8	8	7
Refrigerazione	E	E	0	0	0	0	0	E A	A	E

A40040



Con fori di refrigerazione.

Codice	Acciaio <850 N/mm²	Acciaio >850 <1000 N/mm²	Acciaio >1000 <1400 N/mm²	Acciaio <42 HRc	Acciaio >42 <52 HRc	Acciaio INOX	Leghe di Titanio	Ghisa	Alluminio e leghe	Rame Ottone Bronzo
A40040	●	●	●	○	○	○	○	●	●	●
Vc (m/min)	120	145	85	55	35	45	40	210	280	220
VR	6	8	5	3	2	5	3	9	8	7
Refrigerazione	E	E	0	0	0	0	0	E A	A	E



Finale Codice	A40030		A40040		Ø m7 (mm)	Lunghezza totale (mm)	Lunghezza taglienti (mm)
	€	Prezzo fokus	con fori €	Prezzo fokus			
0300	24,70	€ 22,25	30,55	€ 27,50	3	66	28
0310			30,55	€ 27,50	3,1	66	28
0320	24,70	€ 22,25	30,55	€ 27,50	3,2	66	28
0330	24,70	€ 22,25	30,55	€ 27,50	3,3	66	28
0340	24,70	€ 22,25	30,55	€ 27,50	3,4	66	28
0350	24,70	€ 22,25	30,55	€ 27,50	3,5	66	28
0360			30,55	€ 27,50	3,6	66	28
0370			30,55	€ 27,50	3,7	66	28
0380	24,70	€ 22,25			3,8	74	36
0390			30,55	€ 27,50	3,9	74	36
0400	24,70	€ 22,25	32,90	€ 29,65	4	74	36
0410	24,70	€ 22,25	32,90	€ 29,65	4,1	74	36
0420	24,70	€ 22,25	32,90	€ 29,65	4,2	74	36
0430	24,70	€ 22,25	32,90	€ 29,65	4,3	74	36
0440			32,90	€ 29,65	4,4	74	36
0450	24,70	€ 22,25	32,90	€ 29,65	4,5	74	36
0460	24,70	€ 22,25	32,90	€ 29,65	4,6	74	36
0470			32,90	€ 29,65	4,7	74	36
0480	24,70	€ 22,25	32,90	€ 29,65	4,8	82	44
0490			32,90	€ 29,65	4,9	82	44
0500	24,70	€ 22,25	32,90	€ 29,65	5	82	44
0510	24,70	€ 22,25	32,90	€ 29,65	5,1	82	44
0516	24,70	€ 22,25			5,16	82	44
0520	24,70	€ 22,25	32,90	€ 29,65	5,2	82	44
0530	24,70	€ 22,25	32,90	€ 29,65	5,3	82	44
0540			32,90	€ 29,65	5,4	82	44
0550	24,70	€ 22,25	32,90	€ 29,65	5,5	82	44
0560	24,70	€ 22,25	32,90	€ 29,65	5,6	82	44
0570			32,90	€ 29,65	5,7	82	44
0580	24,70	€ 22,25	32,90	€ 29,65	5,8	82	44
0590			32,90	€ 29,65	5,9	82	44
0600	24,70	€ 22,25	32,90	€ 29,65	6	82	44
0610			36,35	€ 32,75	6,1	91	53
0620	25,05	€ 22,55	36,35	€ 32,75	6,2	91	53
0630	25,05	€ 22,55	36,35	€ 32,75	6,3	91	53
0640	25,05	€ 22,55			6,4	91	53
0650	25,05	€ 22,55	36,35	€ 32,75	6,5	91	53

◆ Spedizione da magazzino CDU ◇ Spedizione da magazzino esterno

Finale Codice	A40030		A40040		ø m7 (mm)	Lunghezza totale (mm)	Lunghezza taglienti (mm)
	€	Prezzo <i>fokus</i>	con fori €	Prezzo <i>fokus</i>			
0660			36,35	€ 32,75	◆	91	53
0670			36,35	€ 32,75	◆	91	53
0675	25,05	€ 22,55	◆ 36,35	€ 32,75	◆	91	53
0680	25,05	€ 22,55	◆ 36,35	€ 32,75	◆	91	53
0690			36,35	€ 32,75	◆	91	53
0700	25,05	€ 22,55	◆ 36,35	€ 32,75	◆	91	53
0710			36,35	€ 32,75	◆	91	53
0720			36,35	€ 32,75	◆	91	53
0730			36,35	€ 32,75	◆	91	53
0740	25,05	€ 22,55	◆ 36,35	€ 32,75	◆	91	53
0750	25,05	€ 22,55	◆ 36,35	€ 32,75	◆	91	53
0760			36,35	€ 32,75	◆	91	53
0770			36,35	€ 32,75	◆	91	53
0780	25,05	€ 22,55	◆ 36,35	€ 32,75	◆	91	53
0790			36,35	€ 32,75	◆	91	53
0800	25,05	€ 22,55	◆ 36,35	€ 32,75	◆	91	53
0810	27,70	€ 24,95	◆ 41,65	€ 37,50	◆	103	61
0820	27,70	€ 24,95	◆ 41,65	€ 37,50	◆	103	61
0830			41,65	€ 37,50	◆	103	61
0840			41,65	€ 37,50	◆	103	61
0850	27,70	€ 24,95	◆ 41,65	€ 37,50	◆	103	61
0860			41,65	€ 37,50	◆	103	61
0870			41,65	€ 37,50	◆	103	61
0880	27,70	€ 24,95	◆ 41,65	€ 37,50	◆	103	61
0890			41,65	€ 37,50	◆	103	61
0900	27,70	€ 24,95	◆ 41,65	€ 37,50	◆	103	61
0910			41,65	€ 37,50	◆	103	61
0920			41,65	€ 37,50	◆	103	61
0930	27,70	€ 24,95	◆ 41,65	€ 37,50	◆	103	61
0940			41,65	€ 37,50	◆	103	61
0950	27,70	€ 24,95	◆ 41,65	€ 37,50	◆	103	61
0960			41,65	€ 37,50	◆	103	61
0970			41,65	€ 37,50	◆	103	61
0980	27,70	€ 24,95	◆ 41,65	€ 37,50	◆	103	61
0990			41,65	€ 37,50	◆	103	61
1000	27,70	€ 24,95	◆ 41,65	€ 37,50	◆	103	61
1010			60,70	€ 54,65	◆	118	71
1020	41,35	€ 37,25	◆ 60,70	€ 54,65	◆	118	71
1030			60,70	€ 54,65	◆	118	71
1040			60,70	€ 54,65	◆	118	71
1050	41,35	€ 37,25	◆ 60,70	€ 54,65	◆	118	71
1070			60,70	€ 54,65	◆	118	71
1080			60,70	€ 54,65	◆	118	71
1100	41,35	€ 37,25	◆ 60,70	€ 54,65	◆	118	71
1120	41,35	€ 37,25	◆ 60,70	€ 54,65	◆	118	71
1150	41,35	€ 37,25	◆ 60,70	€ 54,65	◆	118	71
1170			60,70	€ 54,65	◆	118	71
1180			60,70	€ 54,65	◆	118	71
1200	41,35	€ 37,25	◆ 60,70	€ 54,65	◆	118	71
1210	54,55	€ 49,10	◆ 81,70	€ 73,55	◆	124	77
1220	54,55	€ 49,10	◆ 81,70	€ 73,55	◆	124	77
1250	54,55	€ 49,10	◆ 81,70	€ 73,55	◆	124	77
1270			81,70	€ 73,55	◆	124	77
1300	54,55	€ 49,10	◆ 81,70	€ 73,55	◆	124	77
1350	54,55	€ 49,10	◆ 81,70	€ 73,55	◆	124	77
1370			81,70	€ 73,55	◆	124	77
1400	54,55	€ 49,10	◆ 81,70	€ 73,55	◆	124	77
1420			100,75	€ 90,70	◆	133	83
1450	70,80	€ 63,75	◆ 100,75	€ 90,70	◆	133	83
1470			100,75	€ 90,70	◆	133	83
1500	70,80	€ 63,75	◆ 100,75	€ 90,70	◆	133	83
1550	70,80	€ 63,75	◆ 100,75	€ 90,70	◆	133	83
1570			100,75	€ 90,70	◆	133	83
1600	70,80	€ 63,75	◆ 100,75	€ 90,70	◆	133	83
1650			161,45	€ 145,40	◆	143	93
1700			161,45	€ 145,40	◆	143	93
1750			161,45	€ 145,40	◆	143	93
1800			161,45	€ 145,40	◆	143	93
1850			175,55	€ 158,00	◆	153	101
1900			175,55	€ 158,00	◆	153	101
1950			175,55	€ 158,00	◆	153	101
2000			175,55	€ 158,00	◆	153	101

## Punta codolo cilindrico in metallo duro rivestita Focus 5xD per acciai inossidabili con fori di refrigerazione



Punta codolo cilindrico in **metallo duro integrale, rettificata**, rivestita Focus, norma DIN 6537L, codolo a norma DIN 6535HA. **Geometria specifica 140°**, affilatura su piani, **con fori di refrigerazione** per eseguire forature 5xD. **Per lavorazioni di acciai inox resistenti al calore, leghe di titanio, Hastelloy®, Iconel®, Nimonic®.**



Codice	Acciaio INOX	Leghe di Titanio
A40095	●	○
Vc (m/min)	80	35
VR	5	2
Refrigerazione	0	0

A40095	€	Prezzo fokus	Ø m7 (mm)	Lunghezza totale (mm)	Lunghezza taglienti (mm)
0300	33,25	€ 30,45	3	66	28
0330	33,25	€ 30,45	3,3	66	28
0350	33,25	€ 30,45	3,5	66	28
0400	35,70	€ 32,70	4	74	36
0420	35,70	€ 32,70	4,2	74	36
0450	35,70	€ 32,70	4,5	74	36
0500	35,70	€ 32,70	5	82	44
0550	35,70	€ 32,70	5,5	82	44
0600	35,70	€ 32,70	6	82	44
0650	40,00	€ 36,60	6,5	91	53
0680	40,00	€ 36,60	6,8	91	53
0700	40,00	€ 36,60	7	91	53
0750	40,00	€ 36,60	7,5	91	53
0800	40,00	€ 36,60	8	91	53
0850	45,45	€ 41,60	8,5	103	61
0900	45,45	€ 41,60	9	103	61
0950	45,45	€ 41,60	9,5	103	61
1000	45,45	€ 41,60	10	103	61

A40095	€	Prezzo fokus	Ø m7 (mm)	Lunghezza totale (mm)	Lunghezza taglienti (mm)
1020	66,00	€ 60,35	10,2	118	71
1050	66,00	€ 60,35	10,5	118	71
1100	66,00	€ 60,35	11	118	71
1150	66,00	€ 60,35	11,5	118	71
1200	66,00	€ 60,35	12	118	71
1250	88,30	€ 80,80	12,5	124	77
1300	88,30	€ 80,80	13	124	77
1350	88,30	€ 80,80	13,5	124	77
1400	88,30	€ 80,80	14	124	77
1450	110,15	€ 100,80	14,5	133	83
1500	110,15	€ 100,80	15	133	83
1550	110,15	€ 100,80	15,5	133	83
1600	110,15	€ 100,80	16	133	83
1700	175,45	€ 160,50	17	143	93
1800	175,45	€ 160,50	18	143	93
1900	191,20	€ 174,90	19	153	101
2000	191,20	€ 174,90	20	153	101

### Parametri di taglio per cod. A40095

Per forare acciai con rendimenti eccellenti grazie a:

- metallo duro specifico per la lavorazione degli acciai inossidabili
- ricopertura Focus estremamente resistente all'usura
- geometria specifica

RISULTATO

BASSA USURA  
LUNGA DURATA  
ALTA STABILITÀ

### Parametri di taglio

Gruppi di materiali	Sottogruppo	Resistenza alla trazione	Vc (m/min)
Acciai	Acciai inossidabili solforati	≤ 900 N/mm <sup>2</sup>	80
	Acciai inossidabili austenitici	≤ 1100 N/mm <sup>2</sup>	60
	Acciai inossidabili martensitici	≤ 1200 N/mm <sup>2</sup>	80
Materiali per applicazioni speciali	Leghe speciali	≤ 1600 N/mm <sup>2</sup>	30
Leghe di titanio	Leghe di titanio	≤ 850 N/mm <sup>2</sup>	35

Da considerare con attenzione la stabilità della macchina, il serraggio dell'utensile e il bloccaggio del pezzo

### Usura dopo 100 m di lavoro

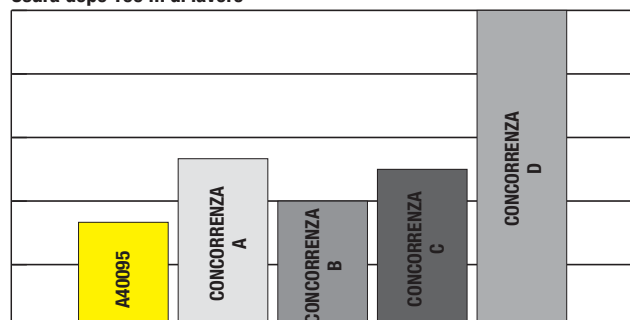

**Concorrenza A** = rottura nel centro dell'utensile  
**Concorrenza B** = rottura nel centro dell'utensile con usura del tagliente  
**Concorrenza C** = rottura nel centro dell'utensile con usura media del tagliente  
**Concorrenza D** = rottura dell'utensile a causa di elevate usure

◆ Spedizione da magazzino CDU ◇ Spedizione da magazzino esterno



**Serie di punte codolo cilindrico  
in acciaio HSS DIN 338**



Serie di punte codolo cilindrico in acciaio HSS **rettificate** (cod. A01010), serie corta, direzione del taglio destro, caratteristiche costruttive secondo norma DIN 1414. **Per lavorazioni di acciai legati e non, ghise acciainose e ghise grigie.** In cassetta di plastica.



A01150	€	Prezzo <b>fokus</b>	Misure ø h8 (mm)	N° pezzi
0010	42,30	€ 33,85	1÷10 per 0,5	19
0020	66,10	€ 52,90	1÷13 per 0,5	25
0030	61,30	€ 49,05	1÷5,9 per 0,1	50
0040	139,50	€ 111,60	6÷10 per 0,1	41

**Serie di punte codolo cilindrico  
in acciaio HSS-E DIN 338**



Serie di punte codolo cilindrico in acciaio HSS-E **rettificate** (cod. A01072), serie corta, direzione del taglio destro, angolo dell'elica maggiore del normale, spessore del nocciolo maggiore del normale, caratteristiche costruttive secondo norma DIN 1412 forma C. **Per lavorazioni di acciai inox e leghe di titanio.** In cassetta di plastica.



\*+1 Punta ø 3,3 - 4,2 - 6,8 - 10,2 mm.

A01157	€	Prezzo <b>fokus</b>	Misure ø h8 (mm)	N° pezzi
0001	128,50	€ 109,30	1÷5,9 per 0,1	50
0003	264,50	€ 224,90	6÷10 per 0,1	41
0005	74,00	€ 62,90	1÷10 per 0,5	19
0007	116,00	€ 98,60	1÷10,5 per 0,5*	24
0009	162,50	€ 138,20	1÷13 per 0,5	25

**LA NOSTRA RICETTA**

Per garantire tempi di fornitura in linea con le esigenze e le aspettative degli utilizzatori finali, la nostra ricetta si basa su ingredienti semplici, ma efficaci:

- Acquisti cumulativi
- Rete integrata di magazzini
- Sistemi informativi interoperabili.

**Acquisti, logistica, ordini:  
il trio vincente di CDU**

**DALL'ACQUISTO ALLA CONSEGNA**

Per soddisfare in modo rapido e puntuale le esigenze di clienti e utilizzatori finali, gli Associati dispongono di una rete di infrastrutture e servizi integrati:

- Acquisti cumulativi, garanzia di disponibilità e di un rapporto qualità/prezzo ottimale
- Rete di magazzini intercomunicanti per assicurare tempi di spedizione

adeguati

- Magazzino automatico presso la sede di CDU
- Applicazioni online per verificare la disponibilità in tempo reale
- Sistemi informativi interoperabili per garantire il flusso continuo degli ordini dagli Associati alla rete di magazzini.

**OCCHIO AL "ROMBO"!**

Sul catalogo CDU i prodotti sono contrassegnati da un indicatore logistico - il "rombo" -, che evidenzia il magazzino da cui avviene la spedizione e quindi i tempi di fornitura attesi.

Ecco i tipi di rombo presenti sul catalogo CDU 2016/18 e il loro significato:

- ◆ Spedizione da magazzino CDU
- ◇ Spedizione da magazzino esterno

## Perchè la nostra affilapunte è migliore delle altre?

I vantaggi delle affilatrici a marchio TKN sono molteplici:

- maggiore velocità grazie all'eliminazione del presettaggio tramite il nonio micrometrico
- affilatura dell'angolo di spoglia ottimizzata grazie al contatto frontale con la mola
- possibilità di affilare anche le punte da lamiera sostituendo solamente la mola
- minore manutenzione grazie al vano elettrico separato dal resto della macchina
- sostituzione del motore più semplice e immediata

### Affilatrice rapida per punte



Affilatrice rapida per la riaffilatura delle punte in **acciaio HSS** e in **metallo duro**, semplice da utilizzare, permette di affilare le punte in tempi brevi.

L'affilatrice viene fornita con:

- mola in **CBN** per l'affilatura di punte in **acciaio HSS**
- posizionatore tagliente
- mandrino portapinze e relative pinze
- attacco aspirazione
- chiavi di servizio e manuale di istruzioni

**A richiesta** fornibile la mola in CBN per affilatura punte per lamiera.



A42105	€	Prezzo fokus	Ø punte affilabili (mm)	Angolo di spoglia (°)	N° di giri (1/min)	Potenza motore (W)	Alimentazione (V)	Dimensioni (mm)	Peso (Kg)
0005	735,00	€ 675,00	2÷13	90÷140	5500	200	230	296x180x170	13

### Affilatrice rapida per punte



Affilatrice rapida per la riaffilatura delle punte in **acciaio HSS** e in **metallo duro**, semplice da utilizzare, permette di affilare le punte in tempi brevi.

L'affilatrice viene fornita con:

- mola in **CBN** per l'affilatura di punte in **acciaio HSS**
- posizionatore tagliente
- mandrino portapinze e relative pinze
- attacco aspirazione
- chiavi di servizio e manuale di istruzioni

**A richiesta** fornibile il KIT mandrino+5 pinze per affilare le punte fino a Ø 34 mm e mola in CBN per affilatura punte da lamiera.



A42105	€	Prezzo fokus	Ø punte affilabili (mm)	Angolo di spoglia (°)	N° di giri (1/min)	Potenza motore (W)	Alimentazione (V)	Dimensioni (mm)	Peso (Kg)
0010	1360,00	€ 1.250,00	12÷26	90÷140	4500	300	230	385x255x265	34

◆ Spedizione da magazzino CDU ◇ Spedizione da magazzino esterno



**CONSORZIO  
DISTRIBUTORI  
UTENSILI**

**“La forza di un gruppo”**

[www.cdu.net](http://www.cdu.net)

### **Insieme per vincere**

Nato nel 1992, CDU si è immediatamente affermato come un punto di riferimento privilegiato per la distribuzione italiana di utensili professionali. CDU riunisce i più qualificati operatori del settore e promuove numerosi servizi per gli Associati, aiutandoli a garantire la migliore offerta tecnico/commerciale/logistica oggi disponibile sul mercato italiano. La mission, infatti, consiste nel fornire servizi volti a supportare e migliorare le competenze e l'offerta degli Associati, garantendone lo sviluppo attraverso la soddisfazione e la crescita dei loro Clienti. Tutti gli Associati perseguono una politica commerciale di prim'ordine e offrono una copertura professionale della propria pertinenza geografica assicurando un'ampiezza di gamma in grado di soddisfare i diversi settori merceologici, proponendo ai loro Clienti competenza ed efficienza nei servizi, insieme a prodotti di altissima qualità delle migliori marche disponibili sul mercato, a prezzi molto competitivi. **Scopri come l'Associato CDU della tua zona può rendere più efficiente la tua azienda, aiutandoti a: ridurre i costi totali d'acquisto, aumentare la produttività, ridurre i fermi macchina e, tanto altro ancora.**

Contatta subito il tuo Associato di riferimento all'indirizzo [www.cdu.net](http://www.cdu.net).

**“Dal 1992 insieme per condividere e crescere”**

## Maschio a macchina in acciaio HSS-E passo grosso



Maschio a macchina in acciaio HSS-E **superficie vaporizzata**, passo grosso, **anello giallo**, per filettatura ISO e DIN 13, scanalature diritte, forma B imbocco corretto 4-5 filetti, filetti rettificati e spogliati, per fori passanti.

**Per lavorazioni di acciai legati e non e leghe di alluminio.**

Codice	Acciaio <850 N/mm <sup>2</sup>	Acciaio >850 <1000 N/mm <sup>2</sup>	Acciaio >1000 <1400 N/mm <sup>2</sup>	Acciaio INOX	Ghisa	Alluminio e leghe	Rame Ottone Bronzo
A05092-A05093	●	●	●	○	○	●	○
Vc min (m/min)	10	10	6	6	15	15	5
Vc max (m/min)	15	20	12	12	20	20	20
Refrigerazione	E O	E O	E O	E O	E O	E O	E O



Finale Codice	A05092		A05093		M	Passo (mm)	ø codolo (mm)	Lunghezza totale (mm)
	DIN 371 €	Prezzo fokus	DIN 376 €	Prezzo fokus				
0300	6,60	€ 5,95	◆		M3	0,5	3,5	56
0400	6,75	€ 6,10	◆		M4	0,7	4,5	63
0500	6,75	€ 6,10	◆		M5	0,8	6	70
0600	6,85	€ 6,20	◆		M6	1	6	80
0800	8,00	€ 7,20	◆		M8	1,25	8	90
1000	9,45	€ 8,55	◆		M10	1,5	10	100
1200			11,95	€ 10,80	M12	1,75	9	110
1400			17,60	€ 15,85	M14	2	11	110
1600			17,60	€ 15,85	M16	2	12	110
2000			28,05	€ 25,25	M20	2,5	16	140



A05092

DIN 371



A05093

DIN 376



## Maschio a macchina in acciaio HSS-E PM rivestito TiN passo grosso



Maschio a macchina in acciaio HSS-E PM rivestito TiN, passo grosso, **anello giallo**, per filettatura ISO e DIN 13, scanalature diritte, forma B imbocco corretto 4-5 filetti, filetti rettificati e spogliati, **per fori passanti**.

**Per lavorazioni di acciai legati e non, acciai inox, ghise e leghe di alluminio.**



Codice	Acciaio <850 N/mm <sup>2</sup>	Acciaio >850 <1000 N/mm <sup>2</sup>	Acciaio >1000 <1400 N/mm <sup>2</sup>	Acciaio INOX	Ghisa	Alluminio e leghe
A05042-A05052	●	●	○	●	●	●
Vc min (m/min)	20	15	6	15	30	30
Vc max (m/min)	30	25	10	20	35	35
Refrigerazione	E O	E O	E O	E O	E O	E O

Finale Codice	A05042		A05052		M	Passo (mm)	ø codolo (mm)	Lunghezza totale (mm)
	DIN 371 €	Prezzo fokus	DIN 376 €	Prezzo fokus				
0200	8,70	€ 7,85	◆		M2	0,4	2,8	45
0300	10,85	€ 9,80	◆		M3	0,5	3,5	56
0400	9,95	€ 9,00	◆		M4	0,7	4,5	63
0500	11,15	€ 10,05	◆		M5	0,8	6	70
0600	13,30	€ 12,00	◆		M6	1	6	80
0800	14,85	€ 13,40	◆		M8	1,25	8	90
1000	19,50	€ 17,55	◆		M10	1,5	10	100
1200			23,90	€ 21,55	M12	1,75	9	110
1400			36,10	€ 32,50	M14	2	11	110
1600			33,50	€ 30,15	M16	2	12	110
1800			58,70	€ 52,85	M18	2,5	14	125
2000			60,60	€ 54,55	M20	2,5	16	140

A05042



DIN 371



A05052



DIN 376



◆ Spedizione da magazzino CDU ◇ Spedizione da magazzino esterno

**Maschio a macchina in acciaio HSS-E 40° passo grosso**

A05094

DIN  
371

Maschio a macchina in acciaio HSS-E **superficie vaporizzata**, passo grosso, **anello giallo**, forma C imbocco 2-3 filetti, per filettatura ISO e DIN 13, scanalature elicoidali destre a forte torsione a 40°, filetti rettificati e spogliati, **per fori ciechi. Per lavorazioni di acciai legati e non e leghe di alluminio.**



A05095

DIN  
376

Codice	Acciaio <850 N/mm <sup>2</sup>	Acciaio >850 <1000 N/mm <sup>2</sup>	Acciaio >1000 <1400 N/mm <sup>2</sup>	Acciaio INOX	Ghisa	Alluminio e leghe	Rame Ottone Bronzo
A05094-A05095	●	●	●	○	○	●	○
Vc min (m/min)	10	10	6	6	15	15	5
Vc max (m/min)	15	20	12	12	20	20	20
Refrigerazione	E 0	E 0	E 0	E 0	E 0	E 0	E 0



Finale Codice	A05094		A05095		M	Passo (mm)	ø codolo (mm)	Lunghezza totale (mm)
	DIN 371 €	Prezzo fokus	DIN 376 €	Prezzo fokus				
0300	6,95	€ 6,30	◆		M3	0,5	3,5	56
0400	6,95	€ 6,30	◆		M4	0,7	4,5	63
0500	7,35	€ 6,65	◆		M5	0,8	6	70
0600	7,60	€ 6,85	◆		M6	1	6	80
0800	8,90	€ 8,05	◆		M8	1,25	8	90
1000	10,20	€ 9,20	◆		M10	1,5	10	100
1200			11,60	€ 10,45	◆	M12	1,75	110
1600			17,05	€ 15,35	◆	M16	2	120
2000			25,65	€ 23,10	◆	M20	2,5	140

**Maschio a macchina in acciaio HSS-E PM 50° rivestito TiN passo grosso**

A05122

DIN  
371

Maschio a macchina in acciaio HSS-E PM rivestito TiN, passo grosso, **anello giallo**, DIN 371, forma C imbocco 2-3 filetti, per filettatura ISO e DIN 13, scanalature elicoidali destre a forte torsione a 50°, filetti rettificati e spogliati, **per fori ciechi. Per lavorazioni di acciai legati e non, acciai inox, ghise e leghe di alluminio.**

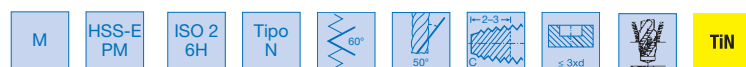

Codice	Acciaio <850 N/mm <sup>2</sup>	Acciaio >850 <1000 N/mm <sup>2</sup>	Acciaio >1000 <1400 N/mm <sup>2</sup>	Acciaio INOX	Ghisa	Alluminio e leghe
A05122-A05132	●	●	○	●	●	●
Vc min (m/min)	20	15	4	12	30	30
Vc max (m/min)	30	25	6	20	35	35
Refrigerazione	E 0	E 0	E 0	E 0	E 0	E 0

A05132

DIN  
376

Finale Codice	A05122		A05132		M	Passo (mm)	ø codolo (mm)	Lunghezza totale (mm)
	DIN 371 €	Prezzo fokus	DIN 376 €	Prezzo fokus				
0300	12,40	€ 11,20	◆		M3	0,5	3,5	56
0400	12,40	€ 11,20	◆		M4	0,7	4,5	63
0500	13,30	€ 12,00	◆		M5	0,8	6	70
0600	15,45	€ 13,95	◆		M6	1	6	80
0800	18,25	€ 16,45	◆		M8	1,25	8	90
1000	23,05	€ 20,75	◆		M10	1,5	10	100
1200			27,70	€ 24,95	◆	M12	1,75	110
1400			40,00	€ 36,00	◆	M14	2	110
1600			40,00	€ 36,00	◆	M16	2	110
2000			45,80	€ 41,25	◆	M20	2,5	140

◆ Spedizione da magazzino CDU ◇ Spedizione da magazzino esterno

## Maschio a macchina in acciaio HSS-E passo grosso DIN 371-376 per alluminio



Maschio a macchina in acciaio HSS-E, passo grosso, **anello nero**, per fori ciechi, DIN 371 M3-M10 con gambo rinforzato, DIN 376 M12 con gambo passante, forma C imbocco corretto 2-3 filetti, scanalature elicoidali destre a forte torsione 45°. **Per lavorazioni di leghe di alluminio.**

<b>Codice</b>	Alluminio e leghe
A05260	●
Vc min (m/min)	15
Vc max (m/min)	25
Refrigerazione	E O



A05260	€	Prezzo fokus		M	Passo (mm)	Ø codolo (mm)	Lunghezza totale (mm)
0200	11,30	€ 10,20	◆	M2	0,4	2,8	45
0300	6,95	€ 6,30	◆	M3	0,5	3,5	56
0400	6,95	€ 6,30	◆	M4	0,7	4,5	63
0500	7,05	€ 6,35	◆	M5	0,8	6	70
0600	7,05	€ 6,35	◆	M6	1	6	80
0800	7,80	€ 7,05	◆	M8	1,25	8	90
1000	10,00	€ 9,00	◆	M10	1,5	10	100
1200	14,90	€ 13,45	◆	M12	1,75	9	110

## Maschio a macchina in acciaio HSS-E 40° passo grosso DIN 371-376 per acciaio inox



Maschio a macchina in acciaio HSS-E, passo grosso, **anello blu**, per fori ciechi, DIN 371 M3-M10 con gambo rinforzato, DIN 376 M12-M20 con gambo passante, forma C imbocco 2-3 filetti, scanalature elicoidali destre a forte torsione a 40°. Per filettatura metrica ISO e DIN 13. **Per lavorazioni di acciai inox.**



<b>Codice</b>	Acciaio INOX	Alluminio e leghe
A05691	●	○
Vc (m/min)	10	15
Refrigerazione	E O	E O

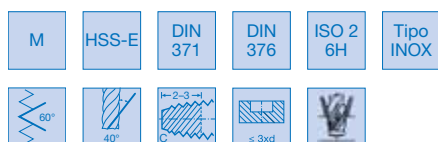

A05691	€	Prezzo fokus		M	Passo (mm)	Ø codolo (mm)	Lunghezza totale (mm)
0030	13,05	€ 11,75	◇	M3	0,5	3,5	56
0040	13,35	€ 12,05	◇	M4	0,7	4,5	63
0050	13,70	€ 12,35	◇	M5	0,8	6	70
0060	14,00	€ 12,60	◇	M6	1	6	80
0080	16,55	€ 14,90	◇	M8	1,25	8	90
0100	20,10	€ 18,10	◇	M10	1,5	10	100
0120	19,70	€ 17,75	◇	M12	1,75	9	110
0140	27,40	€ 24,70	◇	M14	2	11	110
0160	36,90	€ 33,25	◇	M16	2	12	110
0200	56,00	€ 50,40	◇	M20	2,5	16	140

## Maschio a macchina in acciaio HSS-E PM passo grosso DIN 371-376 per acciaio inox



Maschio a macchina in acciaio HSS-E PM, passo grosso, **anello blu**, per fori passanti, DIN 371 M2-M10 con gambo rinforzato, DIN 376 M12-M20 con gambo passante, scanalature dritte, forma B imbocco corretto 4-5 filetti. **Per lavorazioni di acciai inox.**



<b>Codice</b>	Acciaio INOX	Alluminio e leghe
A05694	●	○
Vc (m/min)	5	17
Refrigerazione	E O	E O

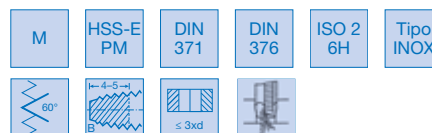

A05694	€	Prezzo fokus		M	Passo (mm)	Ø codolo (mm)	Lunghezza totale (mm)
0020	15,45	€ 13,95	◇	M2	0,4	2,8	45
0030	14,85	€ 13,40	◇	M3	0,5	3,5	56
0040	15,25	€ 13,75	◇	M4	0,7	4,5	63
0050	16,40	€ 14,80	◇	M5	0,8	6	70
0060	16,55	€ 14,90	◇	M6	1	6	80
0080	18,50	€ 16,65	◇	M8	1,25	8	90
0100	21,20	€ 19,10	◇	M10	1,5	10	100
0120	23,70	€ 21,35	◇	M12	1,75	9	110
0140	43,30	€ 39,00	◇	M14	2	11	110
0160	43,10	€ 38,80	◇	M16	2	12	110
0180	73,00	€ 65,70	◇	M18	2,5	14	125
0200	82,80	€ 74,55	◇	M20	2,5	16	140

◆ Spedizione da magazzino CDU ◇ Spedizione da magazzino esterno

**Disintegratore di utensili ad elettroerosione**

Disintegratore di utensili con sistema ad elettroerosione, nella testa oscillante viene fissato un elettrodo cavo avente un diametro inferiore rispetto a quello dell'utensile rotto, durante l'elettroerosione viene disintegrata solo l'anima dell'utensile, con ciò i taglienti si separano e possono essere facilmente rimossi, non ci sono contatti con il pezzo per questo motivo non viene danneggiato. Per raffreddare l'elettrodo viene utilizzato il lubrificante normalmente utilizzato in macchina.

**Dotazione standard:**

- generatore in robusta scatola con impugnature per il trasporto
- serbatoio del liquido di raffreddamento
- testa oscillante con attacco cilindrico 12 mm, indicatore LED, impugnature ergonomiche
- pompa del lubrificante con pressione di 3,4 bar
- tubi e cavi di servizio il tutto collocabile nel carrello con cassetto estraibile e ruote girevoli con blocco.



Per gli accessori vedi  
Catalogo CDU 2016/18  
pagina 124-125

R50602	€	Prezzo fokus	Per utensili ø (mm)	Generatore corrente
0005	5750,00	€ 5.200,00	2÷20	220/230V - 3,6Kw - 16A - 50Hz
0010	6500,00	€ 5.900,00	2÷40*	230/400V - 6Kw - 16A - 50Hz

\*Spina di collegamento a 5 poli (3P+N+T).

**Svasatore codolo cilindrico a 3 taglienti 90° in acciaio HSS**

Svasatore codolo cilindrico a 3 taglienti a 90° in acciaio HSS, rettificato, con scanalature diritte. Adatto per lavori di svasatura e sbavatura.



A20010



TiN

A20015



TiAIN

A20020



Per lavorazioni di acciai legati e non e leghe di alluminio.

Per lavorazioni di acciai legati e non e leghe di alluminio.

Per lavorazioni di acciai legati e non, acciai inox e leghe di alluminio.

Finale Codice	A20010		A20015		A20020		ø (mm)	ø minore (mm)	ø codolo (mm)	Lunghezza totale (mm)
	€	Prezzo fokus	TiN €	Prezzo fokus	TiAIN €	Prezzo fokus				
0430	7,70	€ 6,00	◆				4,3	1,3	4	40
0500	7,00	€ 6,90	◆	11,45	€ 9,75	◆	5	1,5	4	40
0530	8,05	€ 6,80	◆				5,3	1,5	4	40
0600	7,10	€ 6,05	◆				6	1,5	5	45
0630	7,70	€ 6,70	◆	11,45	€ 9,75	◆	6,3	1,5	5	45
0700	7,45	€ 6,40	◆				7	1,8	6	50
0730	9,10	€ 7,80	◆				7,3	1,8	6	50
0800	7,80	€ 6,70	◆	13,00	€ 11,05	◆	8	2	6	50
0830	8,75	€ 7,50	◆	13,00	€ 11,05	◆	8,3	2	6	50
0940	9,65	€ 8,25	◆	22,85	€ 19,40	◆	9,4	2,2	6	50
1000	9,45	€ 8,05	◆	14,15	€ 12,05	◆	10	2,5	6	50
1040	10,10	€ 8,55	◆	15,70	€ 13,40	◆	10,4	2,5	6	50
1150	10,10	€ 8,55	◆	17,00	€ 14,45	◆	11,5	2,8	8	56
1240	10,60	€ 9,05	◆	16,70	€ 14,20	◆	12,4	2,8	8	56
1340	11,40	€ 9,75	◆	20,30	€ 17,25	◆	13,4	2,9	8	56
1500	11,90	€ 10,15	◆	19,25	€ 16,40	◆	15	3,2	10	60
1650	12,55	€ 10,70	◆	20,00	€ 17,00	◆	16,5	3,2	10	60
1900	16,90	€ 14,35	◆				19	3,5	10	63
2050	17,25	€ 14,65	◆	28,40	€ 24,10	◆	20,5	3,5	10	63
2300	22,15	€ 18,85	◆				23	3,8	10	67
2500	24,25	€ 20,60	◆	38,55	€ 32,70	◆	25	3,8	10	67
2800	32,65	€ 27,75	◆				28	4	12	71
3000	35,80	€ 29,90	◆	47,10	€ 40,00	◆	30	4,2	12	71
3100	35,80	€ 30,45	◆	49,65	€ 42,15	◆	31	4,2	12	71

◆ Spedizione da magazzino CDU ◇ Spedizione da magazzino esterno

## Assortimento di svasatori codolo cilindrico a 3 taglienti 90° in acciaio HSS



Assortimento di svasatori codolo cilindrico a 3 taglienti 90° in acciaio HSS, rettificati, con scanalature diritte. Adatti per lavori di svasatura e sbavatura. **Per lavorazioni di acciai legati e non e leghe di alluminio.**



A20030	€	Prezzo fokus	Ø (mm)	N° pezzi
0005	71,35	€ 60,60	6,3-8,3-10,4-12,4-16,5-20,5	6

## Assortimento di svasatori codolo cilindrico a 3 taglienti 90° in acciaio HSS rivestiti TiN



Assortimento di svasatori codolo cilindrico a 3 taglienti 90° in acciaio HSS, rivestiti TiN, rettificati, con scanalature diritte. Adatti per lavori di svasatura e sbavatura. **Per lavorazioni di acciai legati e non e leghe di alluminio.**



A20035	€	Prezzo fokus	Ø (mm)	N° pezzi
0005	110,00	€ 93,40	6,3-8,3-10,4-12,4-16,5-20,5	6

## Fresa codolo cilindrico a 3 taglienti in metallo duro "HELIX-ANGLE" per alluminio



Fresa codolo cilindrico DIN 6535-HA in metallo duro integrale a 3 taglienti con tagliente al centro, **elica con passo differenziato 39°/40°/41°**, con **microspigolo di protezione per aumentare la durata**. Il passo differenziato porta ad una sensibile riduzione delle vibrazioni, con velocità di avanzamento superiore fino a ca. il 60% rispetto alle frese tradizionali. Con questo passo dell'elica si ottengono qualità di superficie molto buone in finitura. Utilizzabile per lavorazioni di sgrossatura, finitura ed esecuzione di cave, **particolarmente adatta per alluminio e sue leghe.**



Codice	Alluminio e leghe
A50205	●
Vc (m/min)	520
VR	48
Refrigerazione	E

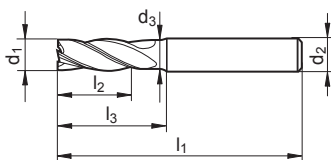

A50205	€	Prezzo fokus	Ø d1 h10 (mm)	Ø d2 h6 (mm)	d3 (mm)	l2 (mm)	l3 (mm)	l1 (mm)
0003	16,05	€ 14,00	3	6	2,7	8	21	57
0004	14,55	€ 12,70	4	6	3,7	11	21	57
0005	14,55	€ 12,70	5	6	4,7	13	21	57
0006	16,05	€ 14,00	6	6	5,5	13	21	57
0008	17,85	€ 15,55	8	8	7,5	16	27	63
0010	29,90	€ 26,05	10	10	9,2	19	32	72
0012	44,35	€ 38,60	12	12	11,2	22	38	83
0016	78,75	€ 68,55	16	16	15	26	44	92
0020	126,65	€ 110,20	20	20	19	32	54	104

## Sbavatore a spinta e in tiro 90° in metallo duro rivestito TiAlN



Sbavatore a spinta e in tiro, angolo a 90°, in metallo duro rivestito TiAlN per sbavature e per smussare anche in punti di difficile accesso. Consigliato anche per lavori di profilatura. **Per lavorazioni di leghe di alluminio e materiali non ferrosi.**

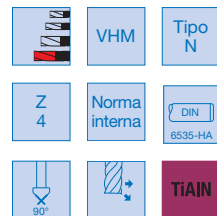

**! Prodotto totalmente cambiato rispetto al Catalogo CDU 2016/18**

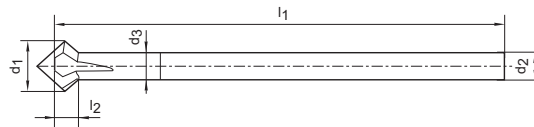

Codice	Acciaio <850 N/mm²	Acciaio >850 <1000 N/mm²	Acciaio >1000 <1400 N/mm²	Acciaio INOX	Leghe di Titanio	Ghisa	Alluminio e leghe	Rame Ottone Bronzo
A50544	●	●	●	●	●	●	●	●
Vc (m/min)	90	80	60	50	40	60	230	150
Refrigerazione	E	E	0	0	0	EA	E	E

A50544	€	Prezzo fokus	d1 h10 (mm)	Ø d2 h6 (mm)	d3 (mm)	l2 (mm)	l1 (mm)	Acciaio <850 N/mm²
0040	61,65	€ 50,55	4	4	2,2	0,5	75	0,010
0060	68,50	€ 56,20	6	6	3,9	0,5	100	0,014
0080	89,05	€ 73,05	8	6	-	0,5	100	0,018
0100	109,65	€ 89,90	10	6	-	0,5	100	0,022
0120	123,35	€ 101,20	12	6	-	0,5	100	0,026

◆ Spedizione da magazzino CDU ◇ Spedizione da magazzino esterno



**Fresa codolo cilindrico a 3 taglienti in metallo duro rivestita TiAIN  
angolo evolvente variabile per inox e titanio**
**format**  
professional quality

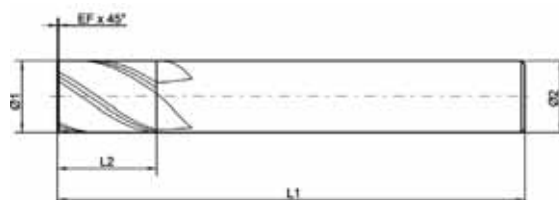

Fresa codolo cilindrico DIN 6535-HB in metallo duro integrale con rivestimento TiAIN, a 3 taglienti con angolo evolvente variabile 35/38°, la spaziatura dei taglienti e la particolare spoglia permettono lavorazioni di sgrossatura e finitura con basse vibrazioni, elevata silenziosità, taglio centrale, angolo di raccordo 45°, concentricità <0,01 mm. **Per lavorazioni di acciai inox e leghe di titanio.**



A50798	€	Prezzo <b>fokus</b>		Ø d1 h10 (mm)	Ø d2 h6 (mm)	l1 (mm)	l2 (mm)	EFx45° (mm)
0300	22,90	€ 20,65	◇	3	6	57	8	0,05
0400	22,90	€ 20,65	◇	4	6	57	11	0,05
0500	22,90	€ 20,65	◇	5	6	57	13	0,08
0600	22,90	€ 20,65	◇	6	6	57	13	0,08
0800	31,00	€ 27,90	◇	8	8	63	19	0,1
1000	43,15	€ 38,85	◇	10	10	72	22	0,1
1200	60,90	€ 54,85	◇	12	12	83	26	0,15
1600	98,90	€ 89,05	◇	16	16	92	32	0,2
2000	158,50	€ 142,70	◇	20	20	104	38	0,2

**Fresa codolo cilindrico a 4 taglienti in metallo duro rivestita TiAIN  
angolo evolvente variabile per inox e titanio**
**format**  
professional quality

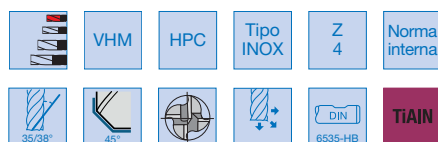
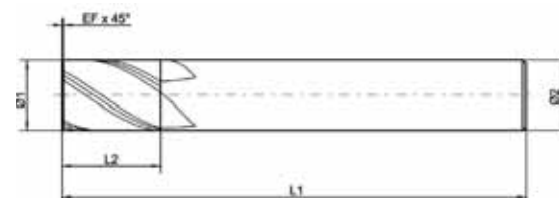
Fresa codolo cilindrico DIN 6535-HB in metallo duro integrale con rivestimento TiAIN, a 4 taglienti con angolo evolvente variabile 35/38°, la spaziatura dei taglienti e la particolare spoglia permettono lavorazioni di sgrossatura e finitura con basse vibrazioni, elevata silenziosità, taglio centrale, angolo di raccordo 45°. **Per lavorazioni di acciai inox e leghe di titanio.**



A50803	€	Prezzo <b>fokus</b>		Ø d1 h10 (mm)	Ø d2 h6 (mm)	l1 (mm)	l2 (mm)	EFx45° (mm)
0300	18,45	€ 16,60	◇	3	6	54	6	0,13
0400	18,45	€ 16,60	◇	4	6	54	8	0,18
0500	18,45	€ 16,60	◇	5	6	54	9	0,2
0600	18,45	€ 16,60	◇	6	6	54	10	0,2
0800	22,90	€ 20,65	◇	8	8	58	12	0,2
1000	32,05	€ 28,85	◇	10	10	66	14	0,2
1200	45,70	€ 41,15	◇	12	12	73	16	0,3
1600	78,75	€ 70,90	◇	16	16	82	22	0,3
2000	118,65	€ 106,80	◇	20	20	92	26	0,4

◆ Spedizione da magazzino CDU ◇ Spedizione da magazzino esterno

## Fresa codolo cilindrico a 4 taglienti in metallo duro rivestita TiAlN angolo evolvente variabile per inox e titanio

**format**  
professional quality

**NEW**



A50805

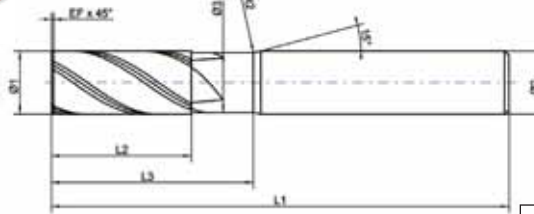

Serie  
A50805



Fresa codolo cilindrico DIN 6535-HB in metallo duro integrale con rivestimento TiAlN, a 4 taglienti con angolo evolvente variabile 35/38°, la spaziatura dei taglienti e la particolare spoglia permettono lavorazioni di sgrossatura e finitura con basse vibrazioni, elevata silenziosità, taglio centrale, angolo di raccordo 45°. **Per lavorazioni di acciai inox e leghe di titanio.**



A50805	€	Prezzo <b>fokus</b>	Ø frese (mm)	N° pezzi
0001	153,50	€ 138,20	6; 8; 10; 12	4
0003	238,80	€ 215,00	6; 8; 10; 12; 16	5

A50805	€	Prezzo <b>fokus</b>	Ø d1 h10 (mm)	Ø d2 h6 (mm)	Ø d3 (mm)	l1 (mm)	l2 (mm)	l3 (mm)	EFx45° (mm)
0300	22,90	€ 20,65	3	6	2,8	57	8	12	0,13
0400	22,90	€ 20,65	4	6	3,8	57	11	15	0,18
0500	22,90	€ 20,65	5	6	4,8	57	13	17	0,2
0600	22,90	€ 20,65	6	6	5,5	57	13	21	0,2
0800	31,00	€ 27,90	8	8	7,5	63	19	27	0,2
1000	42,50	€ 38,25	10	10	9,5	72	22	32	0,2
1200	58,35	€ 52,50	12	12	11,5	83	26	38	0,3
1600	89,40	€ 80,50	16	16	15,5	92	32	44	0,3
2000	132,45	€ 119,20	20	20	19,5	104	38	54	0,4

## Parametri di taglio per cod. A50798 / A50803 / A50805

### Parametri di taglio

Gruppi di materiali	N° del materiale (Werkstoff)	Resistenza alla trazione			
			ae < 0,25 xD	ae < 0,40 xD	ae < 1,00 xD
Acciai inossidabili	1.4000, 1.4021, 1.4034, 1.4510	≤ 750 N/mm²	100	80	80
	1.4301, 1.4305, 1.4310, 1.4541	≤ 750 N/mm²	120	100	100
	1.4401, 1.4435, 1.4571, 1.4583	≤ 850 N/mm²	110	90	90
	1.4362, 1.4406, 1.4462	≤ 850 N/mm²	80	65	65
Leghe termoresistenti	2.4602, 2.4510, 2.4631		42	35	35
Leghe di titanio	3.7164, 3.7175, 3.7184		75	50	50

I dati di taglio sono indicativi per lavorazioni con lubrificante. I valori sono medi, a seconda delle condizioni della lavorazione.

### Tabella dell'avanzamento fz (mm/dente) in funzione di D1 e della larghezza di taglio ae

Ø fresa	ap = 1 xD		ap = 0,5 xD		ap = 1 xD	
	ae = < 0,25 xD		ae = < 0,40 xD		ae = < 1,00 xD	
3	0,015	0,012	0,010	-	-	-
4	0,020	0,016	0,014	-	-	-
5	0,024	0,020	0,018	-	-	-
6	0,028	0,022	0,020	0,020	0,020	0,020
8	0,038	0,034	0,030	0,030	0,030	0,030
10	0,050	0,045	0,040	0,040	0,040	0,040
12	0,055	0,050	0,045	0,045	0,045	0,045
16	0,080	0,075	0,070	0,070	0,070	0,070
20	0,090	0,080	0,070	0,070	0,070	0,070

◆ Spedizione da magazzino CDU ◇ Spedizione da magazzino esterno

**Lama a nastro Bimetallica in acciaio HSS M42**



**Sconto del 10% su tutta la gamma!!!**

**A30185** - Lama a nastro Bimetallica con tagliente in acciaio per utensili HSS AISI M42.

- Design della dentatura conformato per consentire un'eccellente resa di taglio di un'ampia gamma di materiali.
- Grande polivalenza d'utilizzo.
- Ottimo rapporto qualità/prezzo a beneficio di una riduzione dei costi.

**Utilizzare per il taglio di sezioni piene ed interrotte, singole o disposte a fascio, in/di:**

- ferro comune, acciai da costruzione, acciai strutturali
- acciai automatici, acciai al carbonio, acciai da cementazione
- acciai basso legati aventi durezza / carico di rottura a trazione fino a 35 HRC / 1200 N/mm<sup>2</sup>
- alluminio / magnesio / rame e leghe convenzionali derivate
- leghe speciali di alluminio / bronzo / magnesio / ottone / rame
- materie plastiche, polimeri e resine derivate
- fusioni e residui di fusione

**Idonea per un impiego su segatrici di qualsiasi tipologia (orizzontali e verticali) e ciclo di taglio (manuale o automatico), in tutti i generi di lavorazioni.**

A30185

**FLEX**



HSS  
Bi-Metall



Codice	Acciaio <850 N/mm <sup>2</sup>	Acciaio >850 <1000 N/mm <sup>2</sup>	Acciaio >1000 <1400 N/mm <sup>2</sup>	Acciaio INOX	Leghe di Titanio	Ghisa	Alluminio e leghe	Rame Ottone Bronzo
A30185	●	●	○	○	○	○	○	○

**A30187** - Lama a nastro Bimetallica con tagliente in acciaio per utensili HSS AISI M42 SPECIAL.

- Design della dentatura espressamente conformato per garantire notevoli rese e performance di taglio di una vasta gamma di materiali.
- Eccezionale polivalenza d'utilizzo, unitamente ad una maggiore capacità di penetrazione ed asportazione.
- Esecuzione di taglio estremamente efficace e lineare, a favore di una migliore azione di avanzamento.

**Utilizzare per il taglio di sezioni piene ed interrotte, singole o disposte a fascio, in/di:**

- ferro comune, acciai da costruzione, acciai strutturali
- acciai automatici, acciai al carbonio, acciai da cementazione
- acciai da bonifica, acciai per cuscinetti, acciai per molle
- acciai da nitrurazione, acciai per stampi
- acciai per utensili (non legati), acciai rapidi (ricotti)
- acciai inossidabili e resistenti agli acidi
- acciai basso e medio legati aventi durezza / carico di rottura a trazione fino a 40 HRC / 1400 N/mm<sup>2</sup>
- titanio e leghe derivate (profilati)
- ghise lamellari / sferoidali (convenzionali)
- alluminio / magnesio / rame e leghe convenzionali derivate
- materie plastiche, polimeri e resine derivate
- fusioni e residui di fusione

**Idonea per un impiego su segatrici di qualsiasi tipologia (orizzontali e verticali) e ciclo di taglio (manuale o automatico), in tutti i generi di lavorazioni ove necessiti un incremento della produttività e della vita operativa.**

A30187

**PRO**

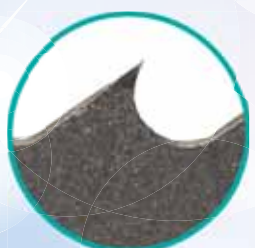

HSS  
Bi-Metall



Codice	Acciaio <850 N/mm <sup>2</sup>	Acciaio >850 <1000 N/mm <sup>2</sup>	Acciaio >1000 <1400 N/mm <sup>2</sup>	Acciaio INOX	Leghe di Titanio	Ghisa	Alluminio e leghe	Rame Ottone Bronzo
A30187	●	●	○	○	○	○	○	○

**A30170** - Lama a nastro Bimetallica con tagliente in acciaio per utensili HSS AISI M42.

- Design della dentatura con speciale geometria del dente a profilo rinforzato.
- Grande polivalenza d'utilizzo e versatilità d'impiego.
- Netta riduzione dei fenomeni di rottura/strappo dei denti, a favore di una eccezionale resistenza agli impatti/shock dinamici e alle vibrazioni, con il conseguente incremento della vita operativa.

**Utilizzare prettamente per il taglio di sezioni interrotte (tubi, profilati, scatolati, travi, etc.) di basso, medio o alto spessore, ma anche sezioni piene, singole o disposte a fascio in/di:**

- ferro comune, acciai da costruzione, acciai strutturali
- acciai basso e medio legati aventi durezza / carico di rottura a trazione fino a 35 HRC / 1200 N/mm<sup>2</sup>

**Idonea per un impiego su segatrici di qualsiasi tipologia (orizzontali e verticali) e ciclo di taglio (manuale o automatico), in particolar modo nelle lavorazioni generiche e di carpenteria ove sussista la necessità di una lama estremamente resistente e versatile, atta a tagliare le più disparate tipologie di forme e spessori di materiali.**

A30170

**TECH**

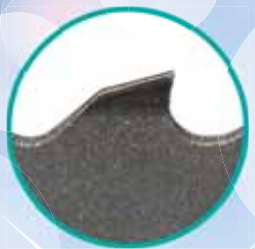

HSS  
Bi-Metall



Codice	Acciaio <850 N/mm <sup>2</sup>	Acciaio >850 <1000 N/mm <sup>2</sup>	Acciaio >1000 <1400 N/mm <sup>2</sup>	Acciaio INOX
A30170	●	●	○	○

## Fresa ad inserti per spallamenti a 90°



Fresa ad inserti per spallamenti a 90° con attacco cilindrico, **con passaggio interno del lubrorefrigerante**, il passo a incremento asimmetrico permette rotazioni più regolari con buone prestazioni di taglio. Consigliato l'utilizzo su macchine stabili nelle fresature dal pieno con grandi profondità.

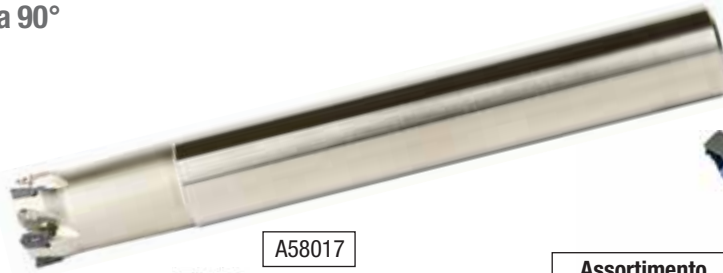

A58017

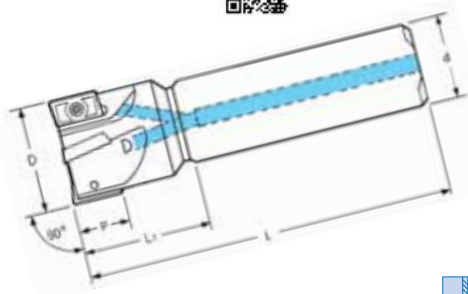

Assortimento

A58017



A58017	€	Prezzo <b>fokus</b>	Dimensioni					
			D (mm)	d (h6) (mm)	L (mm)	L1 (mm)	p (mm)	Z
0010	74,70	€ 67,25	10	10	100	28	5,2	2
0012	93,10	€ 83,80	12	12	100	30	5,2	3
0014	93,10	€ 83,80	14	12	120	32	5,2	3
0016	121,15	€ 109,10	16	16	120	32	5,2	4
0018	121,15	€ 109,10	18	16	120	32	5,2	4
0020	139,60	€ 125,70	20	20	150	35	5,2	5
0025	155,35	€ 139,90	25	20	150	35	5,2	7
0032	167,65	€ 150,90	32	25	150	35	5,2	8



Ricambi		
Inserto	Vite	Giravite
APKT 0602	A910350105	A559250060

A58017	€	Prezzo <b>fokus</b>	Assortimento di frese
			Composto da
9000	411,70	€ 370,60	◆ 1 fresa cod. A580170010 + 1 fresa cod. A580170012 + 1 fresa cod. A580170016 + 20 inserti APKT 060204 PDTR-K cod. A930150255

## Fresa ad inserti per spallamenti a 90° con attacco a manicotto



Fresa ad inserti per spallamenti a 90° con attacco cilindrico, **con passaggio interno del lubrorefrigerante**, il passo a incremento asimmetrico permette rotazioni più regolari con buone prestazioni di taglio. Consigliato l'utilizzo su macchine stabili nelle fresature dal pieno con grandi profondità.

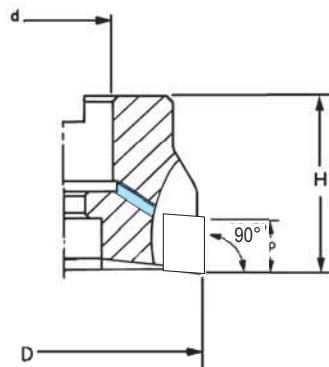

A58022	€	Prezzo <b>fokus</b>	Dimensioni				
			D (mm)	d (mm)	H (mm)	p (mm)	Z
0032	173,80	€ 156,50	32	16	40	5,2	8
0040	195,70	€ 176,20	40	16	40	5,2	10
0050	211,50	€ 190,40	50	22	40	5,2	11

Ricambi		
Inserto	Vite	Giravite
APKT 0602	A910350105	A559250060

◆ Spedizione da magazzino CDU ◇ Spedizione da magazzino esterno

**Fresa ad inserti per spallamenti a 90°**

Fresa ad inserti per spallamenti a 90° con codolo cilindrico, **con passaggio interno del lubrorefrigerante**, geometria negativa, il passo a incremento asimmetrico permette rotazioni più regolari con buone prestazioni di taglio. Consigliato l'utilizzo su macchine stabili nelle fresature dal pieno con grandi profondità.



Ricambi		
		
Inserto	Vite	Giravite
WNEU 040308-M	A910350021	A559250070

A58203	€	Prezzo <b>fokus</b>	Dimensioni					
			D (mm)	d (h6) (mm)	L (mm)	L1 (mm)	p (mm)	Z
0020	136,95	€ 123,30	20	20	150	40	4	3
0025	165,90	€ 149,40	25	25	170	50	4	4
0032	188,70	€ 169,90	32	32	195	70	4	5

**Fresa ad inserti per spallamenti a 90° con attacco a manicotto**

Fresa ad inserti per spallamenti a 90° con attacco a manicotto, **con passaggio interno del lubrorefrigerante**, geometria negativa, consigliato l'utilizzo su macchine stabili nelle fresature dal pieno.

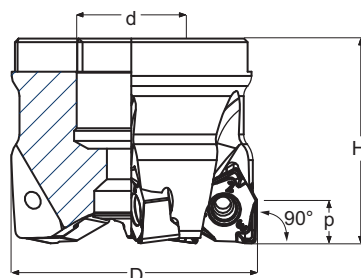

Ricambi		
		
Inserto	Vite	Giravite
WNEU 040308-M	A910350021	A559250070

A58207	€	Prezzo <b>fokus</b>	Dimensioni				
			D (mm)	d (mm)	H (mm)	p (mm)	Z
0032	177,30	€ 159,60	32	16	40	4	6
0040	180,85	€ 162,80	40	16	40	4	6
0050	195,70	€ 176,20	50	22	50	4	8

**“I servizi web di CDU:  
molto di più con un clic”**

**CATALOGO WEB**  
[www.cdu.net/catalogo](http://www.cdu.net/catalogo)

**PUBBLICAZIONI**  
[www.cdu.net/pubblicazioni](http://www.cdu.net/pubblicazioni)

Il catalogo web CDU contiene approfondimenti tecnici e strumenti per individuare e confrontare agevolmente i prodotti.

Il sito CDU contiene l'archivio completo delle pubblicazioni del Consorzio, tutte liberamente scaricabili in formato PDF.



## Portainsero per tornitura esterna 95° con fori per lubrorefrigerante



Portainsero per tornitura esterna **con fori per l'adduzione interna del lubrorefrigerante** sul tagliente, fornito **con attacco rapido** posizionabile sul fondo o nella parte inferiore dello stelo, sede per inserto positivo a norma ISO con fissaggio a vite, da utilizzare nelle lavorazioni di tornitura e sfacciatura.

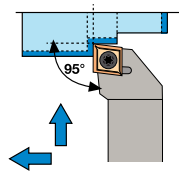
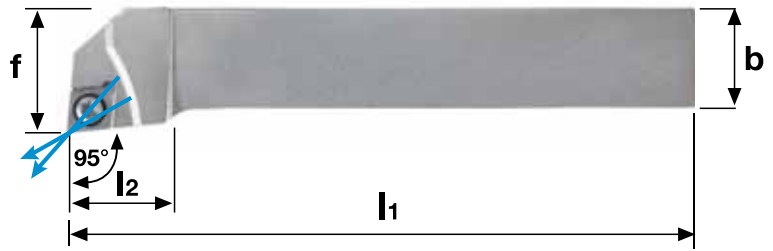

A62007	€	Prezzo fokus	ISO	Dimensioni					
				h1 (mm)	h2 (mm)	b (mm)	l1 (mm)	l2 (mm)	f (mm)
0116	154,45	€ 139,10	◆ SCLCR 1616 H09 IK G1/8	16	16	16	100	17	20
0120	159,75	€ 143,80	◆ SCLCR 2020 K09 IK G1/8	20	20	20	125	17	25
0125	167,65	€ 150,90	◆ SCLCR 2525 M12 IK G1/8	25	25	25	150	20	32
0216	154,45	€ 139,10	◆ SCLCL 1616 H09 IK G1/8	16	16	16	100	17	20
0220	159,75	€ 143,80	◆ SCLCL 2020 K09 IK G1/8	20	20	20	125	17	25
0225	167,65	€ 150,90	◆ SCLCL 2525 M12 IK G1/8	25	25	25	150	20	32

Ricambi				
Inserto	Sottopiacchetta	Vite	Vite	Giravite
CCMT-CCGT 09T3	A910450005	A910100005	A910250005	A559250090
CCMT-CCGT 1204	A910450010	A910100010	A910250010	
CCMT-CCGT 09T3	A910450005	A910100005	A910250005	
CCMT-CCGT 1204	A910450010	A910100010	A910250010	

## Portainsero per tornitura esterna 95° con fori per lubrorefrigerante



Portainsero per tornitura esterna **con fori per l'adduzione interna del lubrorefrigerante** sul tagliente, fornito **con attacco rapido** posizionabile sul fondo o nella parte inferiore dello stelo, fissaggio a leva per inserto negativo a norma ISO, per lavorazioni di tornitura e sfacciatura.

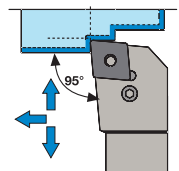
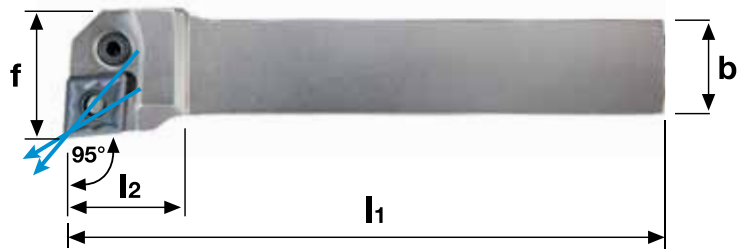

A62177	€	Prezzo fokus	ISO	Dimensioni					
				h1 (mm)	h2 (mm)	b (mm)	l1 (mm)	l2 (mm)	f (mm)
0116	157,15	€ 141,50	◆ PCLNR 1616 H12 IK G1/8	16	16	16	100	26,1	20
0120	165,05	€ 148,60	◆ PCLNR 2020 K12 IK G1/8	20	20	20	125	27,4	25
0125	177,30	€ 159,60	◆ PCLNR 2525 M12 IK G1/8	25	25	25	150	28	32
0216	157,15	€ 141,50	◆ PCLNL 1616 H12 IK G1/8	16	16	16	100	26,1	20
0220	165,05	€ 148,60	◆ PCLNL 2020 K12 IK G1/8	20	20	20	125	27,4	25
0225	177,30	€ 159,60	◆ PCLNL 2525 M12 IK G1/8	25	25	25	150	28	32

Ricambi					
Inserto	Sottopiacchetta	Leva	Vite	Spina	Punzone
CNMG 1204	A915050005	A915400005	A915000005	A915300005	A915350005

◆ Spedizione da magazzino CDU ◇ Spedizione da magazzino esterno

## Rifrattometro

Rifrattometro manuale scala di misura brix per una rapida e semplice misurazione della percentuale di lubrorefrigerante presente nelle emulsioni per macchine utensili. Modalità d'uso: guardare attraverso l'oculare e aggiustando la vite, far sì che la scala appaia in modo evidente. Aprire la piastrina che protegge il vetrino, pulire con cautela la parte esterna utilizzando un panno, posizionare alcune gocce di emulsione, chiudere e guardare contro luce. Osservando attentamente si noterà una linea di divisione tra il campo chiaro e scuro che incontrando la scala di misura, fornisce l'indicazione della concentrazione di lubrorefrigerante presente nel liquido.

**IMPORTANTE: moltiplicare l'emulsione con fattore di correzione rifrattometrica del lubrorefrigerante (per esempio: fattore 1,8, visibile al 3%, effettiva al 5,4%).**

Fornito in astuccio protettivo.



F91605	€	Prezzo <b>fokus</b>		Scala
0005	90,00	€ 63,00	◆	0±32 brix
0010	90,00	€ 63,00	◆	0±18 brix

## Disoleatore Remoil per vasche di raccolta



Disoleatore Remoil per vasche di raccolta, per la separazione degli oli di lubrificazione dall'emulsioni acquose. Idoneo per vasche contenenti fino a 2000 litri di olio emulsionabili. La cinghia in poliuretano con larghezza 25 mm permette di estrarre 1,5 l/h con temperatura massima di 50 °C, la migliore estrazione si ottiene a 4,5V con 6 g/min ca., possibilità di regolazione della velocità con potenziometro. Struttura interamente in acciaio inox.

### Vantaggi:

- allunga la durata del lubrorefrigerante
- elimina i cattivi odori
- evita fumi fastidiosi
- riduce i costi di manutenzione
- riduce l'eliminazione degli oli esausti

Su richiesta è possibile avere Remoil con lunghezze di utilizzo 600 e 1400 mm.



U90705	€	Prezzo <b>fokus</b>		Esecuzione
0005	275,00	€ 247,50	◆	Disoleatore con asta 200 mm

## Miscelatore Volumix D3RE10VVF



Il Volumix miscela emulsioni stabili che mantengono un'elevata qualità del lubrorefrigerante nel tempo, viene installato sulla rete idrica e usa la pressione dell'acqua come unica forza motrice. Dosa la percentuale desiderata di prodotto concentrato e mescolandolo con l'acqua lo invia direttamente alla macchina. La regolazione del dosaggio si effettua semplicemente allineando le ghiera di regolazione sulla scala graduata.

### Vantaggi:

- Riduzione del consumo di prodotto concentrato
- Garanzia di una miscelazione precisa e costante
- Distribuzione dell'emulsione direttamente ai punti di produzione senza ricorrere a pompe o sistemi manuali
- Non necessita di energia elettrica o pneumatica e di interventi di manutenzione, di prefiltro o riduttori di pressione

**Caratteristiche tecniche:** il miscelatore Volumix è realizzato con materiali compositi di alta qualità in linea con i più elevati standard tecnici internazionali:

- Fornito con tubo di aspirazione in PVC
- Guarnizioni dosaggio prodotti acidi
- Staffa di fissaggio a muro.



U01915	€	Prezzo <b>fokus</b>		Dosaggio (%)	Portata d'acqua di funzionamento (l/h)	Pressione di funzionamento (bar)
0005	863,00	€ 777,20	◆	1-10	10-3000	0,5-6

## Raffreddatore pneumatico ad aria compressa Turbo Ice



Sistema di raffreddamento ad aria compressa che consente di abbattere il calore delle lavorazioni, allunga la vita degli utensili e pulisce con un soffio costante l'area di lavoro dagli scarti. Consente cicli di lavoro a velocità più elevate aumentando la capacità produttiva. Genera senza costi aggiuntivi (elettrici e refrigeranti) un flusso di aria fredda costante a -10 °C, in grado di evitare il surriscaldamento delle parti a contatto durante le lavorazioni. Il sistema di raffreddamento non ha bisogno di manutenzioni perchè non ha parti in movimento. Può essere applicato ad ogni macchina utensile grazie al magnete posto alla base, è studiato per adattarsi ad ogni situazione presente in officina, innesto dell'aria compressa ruotabile a 270° con una semplice operazione. Conforme a norme CE, pressione massima consentita 7 bar.

Fornito con 2 bracci regolabili Ø 6 e Ø 12 mm, con terminale intercambiabile tondo o piatto, in scatola di cartone.



A90005	€	Prezzo <b>fokus</b>		Tipo	Esercizio (bar)	Capacità di refrigerazione (BTU/h)
0005	241,00	€ 216,90	◆	Turbo Ice	6	9.525

◆ Spedizione da magazzino CDU    ◇ Spedizione da magazzino esterno

## Morsa di precisione per centri di lavoro



Morsa di precisione per centri di lavoro e macchine CNC, corpo base in acciaio temprato e rettificato, superfici di scorrimento rettificato.

**Le tolleranze costruttive (come da tabella) permettono il posizionamento in serie di più morse con punto zero identico (anche se acquistate in tempi diversi).**

Fornitura:

- ganasce con movimento discendente (effetto pulldown) per un assoluto bloccaggio del pezzo contro la base
- 1 coppia di chiavette di allineamento h6
- 2 coppie di staffe con nasello
- 1 fermo laterale
- 1 chiave a pipa

Per chiusure precise e ripetitive utilizzare la chiave dinamometrica.

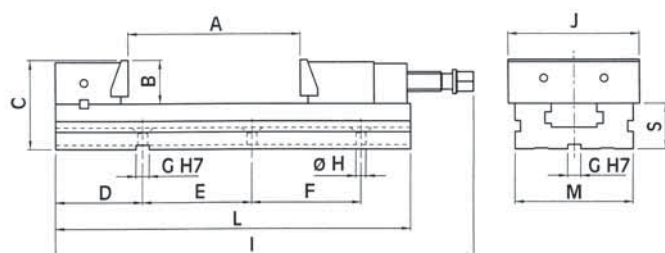
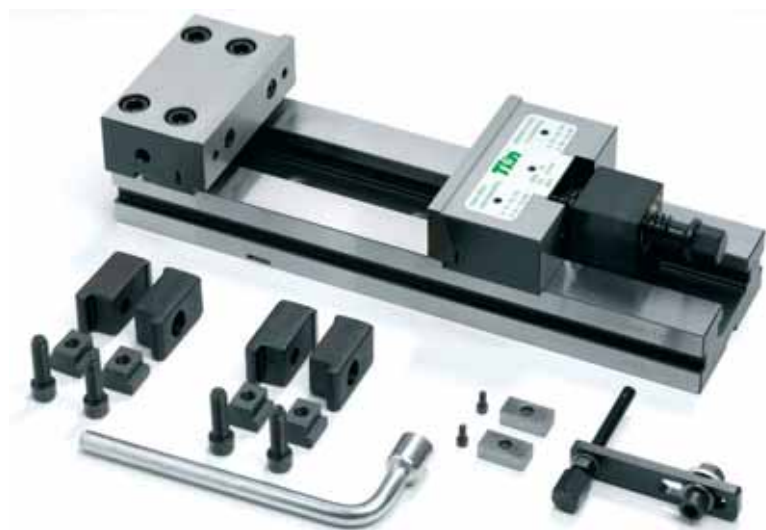

### Cava 18 mm

C55195	€	Prezzo fokus	Campo di serraggio (mm)	A (mm)	B (mm)	C (mm)	D (mm)	E (mm)	F (mm)	G (H7) (mm)	ø H (mm)	I (mm)	J (mm)	L (mm)	M (mm)	S (mm)
1520	864,00	€ 780,70	150x200	200	50	102	120	200	-	18	12,5	482	150	415	128	52
1525	934,00	€ 844,80	150x250	250	50	102	120	100	100	18	12,5	532	150	465	128	52
1530	1.009,00	€ 912,90	150x300	300	50	102	120	100	100	18	12,5	587	150	520	128	52
2030	1.885,00	€ 1.706,00	200x300	300	70	136	150	150	150	18	12,5	656	200	570	168	66



### Cava 16 mm

C55195	€	Prezzo fokus	Campo di serraggio (mm)	A (mm)	B (mm)	C (mm)	D (mm)	E (mm)	F (mm)	G (H7) (mm)	ø H (mm)	I (mm)	J (mm)	L (mm)	M (mm)	S (mm)
1521	864,00	€ 780,70	150x200	200	50	102	120	200	-	16	12,5	482	150	415	128	52
1526	934,00	€ 844,80	150x250	250	50	102	120	100	100	16	12,5	532	150	465	128	52
1531	1.009,00	€ 912,90	150x300	300	50	102	120	100	100	16	12,5	587	150	520	128	52



### Cava 14 mm

C55195	€	Prezzo fokus	Campo di serraggio (mm)	A (mm)	B (mm)	C (mm)	D (mm)	E (mm)	F (mm)	G (H7) (mm)	ø H (mm)	I (mm)	J (mm)	L (mm)	M (mm)	S (mm)
1522	864,00	€ 780,70	150x200	200	50	102	120	200	-	14	12,5	482	150	415	128	52
1527	934,00	€ 844,80	150x250	250	50	102	120	100	100	14	12,5	532	150	465	128	52
1532	1.009,00	€ 912,90	150x300	300	50	102	120	100	100	14	12,5	587	150	520	128	52

◆ Spedizione da magazzino CDU ◇ Spedizione da magazzino esterno



**Centratore a piattelli**

Centratore a piattelli in acciaio temprato rettificato e lappato, stelo di serraggio cilindrico, lo stelo e la parte di contatto sono collegati da una molla.  
Applicazione: per allineare superfici o bordi del pezzo con una precisione di 0,01 mm. Durante l'operazione di centraggio la rotazione massima del mandrino non deve superare i 600 gir/min.

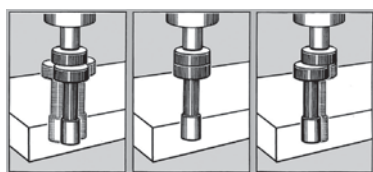

C75755	€	Prezzo fokus	Ø parte di contatto (mm)	Ø stelo (mm)	Grandezza
1001	47,30	€ 37,85	6	6	1
1003	28,20	€ 22,60	10	10	3
1005	28,20	€ 22,60	10+4	10	5

**Azzeratore con comparatore**

Azzeratore con superfici di contatto in acciaio temprato, con comparatore centesimale, serve per il posizionamento dell'utensile con tolleranza +/- 0,01 mm, base di appoggio con magneti per un posizionamento stabile.



C75105	€	Prezzo fokus	Ø (mm)	Altezza (mm)	Ø contatto (mm)
0005	169,00	€ 160,60	48	100	24

**Supporto di montaggio per mandrini**

Supporto di montaggio orientabile universale consent l'orientamento dei portautensili sugli assi verticali e orizzontali per facilitare il montaggio degli utensili. Il cono dei portautensili è protetto da due anelli O-Ring opportunamente posizionati. Cono in acciaio, leve di manovra in materiale termoplastico, base da fissare a banco di lavoro con 4 viti.

- 1) vite di bloccaggio per mandrini
- 2) vite di sicurezza per flangia
- 3) vite di sicurezza per flangia.



C65993	€	Prezzo fokus	Grandezza cono	D (mm)	H (mm)	Base (mm)	Adatto per
0030	173,80	€ 147,80	30	50	160	150	SK30 DIN 69871 - ISO 30 DIN 2080 - BT30 - CAT30 - HSK50A - CAPTO C5
0040	131,10	€ 111,50	40	63	160	150	SK40 DIN 69871 - ISO 40 DIN 2080 - BT40 - CAT40 - HSK63A - CAPTO C6
0050	142,05	€ 120,80	50	100	210	200	SK50 DIN 69871 - ISO 50 DIN 2080 - BT50 - CAT50 - HSK100A - CAPTO C10

◆ Spedizione da magazzino CDU    ◇ Spedizione da magazzino esterno

## Tastatore analogico 3D



Tastatore analogico 3D, **precisione 0,01 mm**, codolo cilindrico 12 mm, struttura compatta e resistente agli urti, **anti polvere e a tenuta stagna IP 67**. Utilizzo: in verticale ed in orizzontale su macchine CNC e tradizionali. Il tastatore 3D TKN è utilizzabile per l'allineamento dei punti zero di macchine. **Fornito con astina tastatrice sfera  $\varnothing$  4 mm cod. C752050040.**

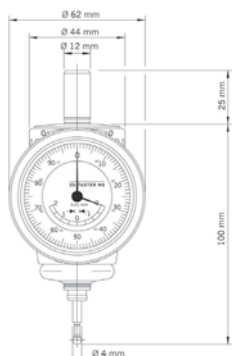

IP 67

C75005	€	Prezzo fokus	Attacco $\varnothing \times L$ (mm)	Lunghezza corpo (mm)	$\varnothing$ quadrante (mm)	$\varnothing$ corpo (mm)
1005	268,15	€ 229,00	12x25	100	62	44

## Tastatore analogico 3D



Tastatore analogico 3D, **precisione 0,01 mm**, codolo cilindrico 20 mm, struttura compatta e resistente agli urti, **anti polvere e a tenuta stagna IP 67**. Utilizzo: in verticale ed in orizzontale su macchine CNC e tradizionali. Il tastatore 3D TKN è utilizzabile per l'allineamento dei punti zero di macchine. **Fornito con astina tastatrice sfera  $\varnothing$  4 mm cod. C75 205 0040.**

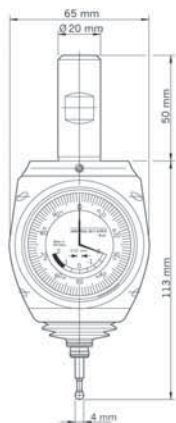

IP 67

C75020	€	Prezzo fokus	Attacco $\varnothing \times L$ (mm)	Lunghezza corpo (mm)	$\varnothing$ quadrante (mm)	$\varnothing$ corpo (mm)
0005	268,15	€ 229,00	20x50	113	62	65

## Astina di ricambio per tastatori 3D



Astina di ricambio per tastatori 3D analogici e digitali.

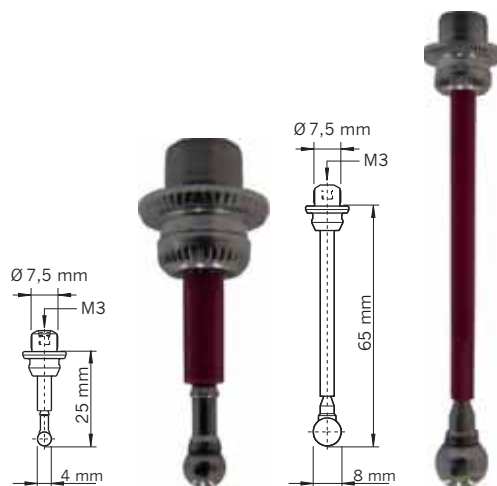

C75205	€	Prezzo fokus	$\varnothing$ sfera (mm)	Lunghezza (mm)
0040	20,50	€ 19,90	4	25
0080	33,50	€ 32,50	8	65

## Lampada a LED con lente di ingrandimento



Lampada a LED con lente di ingrandimento da **5.0 diottrie, 2,25x rispetto all'oggetto reale**, campo di regolazione della luminosità 10-100%, consumo ridotto di 14 W a 5700K, emissione del calore ridotta, cavo elettrico di lunghezza 1,8 m. **Fornita con basetta 60x60 mm per il fissaggio al piano. A richiesta fornibile morsetto cod. C901050920.**



C90145	€	Prezzo fokus	Lunghezza bracci (mm)	$\varnothing$ lente (mm)	$\varnothing$ lampada (mm)	Voltaggio (V)
0005	160,00	€ 152,00	400+400	120	230	240

◆ Spedizione da magazzino CDU ◇ Spedizione da magazzino esterno

**Marcatrice elettromagnetica versione combinata**

Marcatrice elettromagnetica versione combinata composta da testa di marcatura e unità di comando. Base e colonna registrabile completa di volantino manuale.

Kit per uso portatile.

Scheda di interfaccia per asse rotante.

Finestra di marcatura 120x60 mm.

Ampio display a colori, tastiera integrata di facile utilizzo.

Capacità di marcatura alfanumerica lineare, circolare, angolare, font a matrice singola, doppia e continua. Forza di impatto marcatura regolabile in cinque livelli.

Porta seriale e USB.

Manuale di istruzione.



In omaggio  
compreso nel prezzo  
C903100027 (software  
LogPro) + C903100035  
(software flexwindows)



C90300	€	Prezzo <b>fokus</b>	Potenza (VA)	Frequenza (Hz)	Alimentazione elettrica (V)	Temperatura di esercizio (°C)	Altezza utile colonna (mm)
0005	4.500,00	€ 4.400,00	300	50/60	110/220	da 0 a + 45	350

**Marcatrice elettromagnetica versione portatile**

Marcatrice elettromagnetica versione portatile composta da testa di marcatura, piede di appoggio e unità di comando.

Scheda di interfaccia per asse rotante.

Finestra di marcatura 120x60 mm.

Ampio display a colori, tastiera integrata di facile utilizzo.

Capacità di marcatura alfanumerica lineare, circolare e angolare, font a matrice singola, doppia e continua. Forza di impatto marcatura regolabile in cinque livelli.

Porta seriale e USB.

Manuale di istruzione.



In omaggio  
compreso nel prezzo  
C903100027 (software  
LogPro) + C903100035  
(software flexwindows)



C90305	€	Prezzo <b>fokus</b>	Potenza (VA)	Frequenza (Hz)	Alimentazione elettrica (V)	Temperatura di esercizio (°C)
0005	4.300,00	€ 4.200,00	300	50/60	110/220	da 0 a + 45

**Marcatrice portatile**

Marcatrice portatile flexmark mini composta da testa di marcatura ed unità di comando di nuova generazione, finestra di marcatura 60x30 mm, design compatto e peso ridotto, marcatura alfanumerica lineare, circolare ed angolare, font a matrice singola, doppia e continua collegamento tramite RS-232 e USB, non necessita di regolazione in altezza.



C90315	€	Prezzo <b>fokus</b>	Esecuzione	Potenza (VA)	Frequenza (Hz)	Alimentazione elettrica (V)	Temperatura di esercizio (°C)	Dimensioni testa di marcatura inclusa maniglia (mm)	Peso (Kg)
0005	4.150,00	€ 4.100,00	Testa di marcatura+unità di comando	300	50/60	110/220	da 0 a + 45	178x93x320	2,3

◆ Spedizione da magazzino CDU ◇ Spedizione da magazzino esterno

## Calibro digitale a corsoio



Calibro digitale a corsoio, con display a cristalli liquidi, struttura in acciaio inossidabile temprato, superfici di contatto rettificate, vite di bloccaggio superiore, precisione secondo norma DIN 862.

**Fornito con certificato di taratura.**

**Funzioni elettroniche:**

- interruttore accensione/spengimento
- elettronica QuickStart
- funzione QuickLock
- azzeramento in ogni posizione
- preimpostazione valore (+/- Preset function)
- commutazione mm/pollici.

Batteria cod. F030272032

Base cod. F058300005



TKn		Calibration Certificate			
		Calibration service			
Identificativo ID No.	27101513139				
Description	TKn digital pocket caliper				
Checked by:	HELIOS-PREISSER GmbH, 72501 Gammertingen, Germany				
Serial No.:	F055100005				
Meas. Range:	150 mm				
Readings:	0.01 mm				
Calibration happened in accordance to the direction of VDI/VDE 2618 and among following conditions:					
Reference	Setting rings, Gauge blocks				
Ref. Temp.	20°C +/- 0.5 K				
rel. humidity	50 % +/- 15 %				
Inspection Feature	Set value	Indicated value	Deviation in µm	Error Limit (±) in µm - DIN 862	Result
Zero Point Setting	0,00	0	0	0	Ok
Outer dimension	41,30	41,30	0	20	Ok
Outer dimension	131,40	131,39	-10	30	Ok
Internal measurement	30,00	30,01	10	40	Ok
Dimension of steps	20,00	20,00	0	20	Ok
Depth measurement	20,00	20,02	20	40	Ok
Date:	03.02.2015	Inspector:	Thomas Göckel		
<small>TKn is not responsible for calibration work performed outside of operating conditions. Instruments to be returned must be accompanied by a certificate of calibration and a copy of the calibration certificate.</small>					

F05510	€	Prezzo fokus	Campo di misura (mm)	Altezza cifre (mm)	Risoluzione (mm)	Asta di profondità	Uscita dati
0005	93,00	€ 84,00	0±150	7,5	0,01	rettangolare	no

## Calibro a corsoio duo-fix



Calibro analogico a corsoio **con bloccaggio DUO-FIX a leva più vite nella parte superiore del nonio**, struttura in acciaio inossidabile temprato, superfici di contatto rettificate, parti di lettura cromate satinata, punte incrociate, parte posteriore del nonio con tabella di conversione filetti, precisione secondo norma DIN 862.



F05525	€	Prezzo fokus	Campo di misura (mm)	Risoluzione (mm)	Asta di profondità	Tipo di bloccaggio
0005	26,00	€ 22,00	0±150	0,05	rettangolare	combinato

## Calibro a corsoio



Calibro analogico a corsoio con bloccaggio a leva, struttura in acciaio inossidabile temprato, superfici di contatto rettificate, **parti di lettura cromate satinata, scala principale ribassata** rispetto al nonio, punte incrociate, parte posteriore del nonio con tabella di conversione filetti, precisione secondo norma DIN 862.



F05515	€	Prezzo fokus	Campo di misura (mm)	Risoluzione (mm)	Asta di profondità	Tipo di bloccaggio
0005	22,50	€ 20,00	0±150	0,05	rettangolare	a leva

◆ Spedizione da magazzino CDU    ◇ Spedizione da magazzino esterno

**Calibro a corsoio**

Calibro analogico a corsoio nonio con **scorrevolezza morbida (SOFT-SLIDE)** con **bloccaggio a vite nella parte superiore**, struttura in acciaio inossidabile temprato, superfici di contatto rettificate, parti di lettura cromate satinare, punte incrociate, parte posteriore del nonio con tabella di conversione filetti, precisione secondo norma DIN 862.



F05520	€	Prezzo <b>fokus</b>	Campo di misura (mm)	Risoluzione (mm)	Asta di profondità	Tipo di bloccaggio
0005	34,50	€ 31,00	0÷150	0,05	rettangolare	vite superiore

**Micrometro digitale per esterni  
grado di protezione IP 54**

Micrometro digitale con display a cristalli liquidi, **grado di protezione IP 54**, superfici di contatto in metallo duro, struttura in acciaio con guancialini isolanti, leva di blocco, frizione incorporata nel tamburo, precisione secondo norma DIN 863/1.

**Funzioni elettroniche:**

- interruttore accensione/spengimento
- spegnimento automatico
- azzeramento in ogni posizione
- commutazione mm/pollici

Batteria cod. F030270357



F10710	€	Prezzo <b>fokus</b>	Campo di misura (mm)	Risoluzione (mm)	Altezza cifre (mm)	Ø stelo (mm)	Passo vite (mm)	Uscita dati
0005	80,00	€ 69,00	0÷25	0,001	6	6,5	0,5	no

**Micrometro analogico per esterni**

Micrometro analogico per esterni, superfici di contatto in metallo duro, nonio cromato opaco, guancialini isolanti, leva di bloccaggio, precisione secondo norma DIN 863/1.



F10705	€	Prezzo <b>fokus</b>	Campo di misura (mm)	Risoluzione (mm)	Ø stelo (mm)	Passo vite (mm)	Ø tamburo (mm)
0005	21,00	€ 18,00	0÷25	0,01	6,5	0,5	17

◆ Spedizione da magazzino CDU ◇ Spedizione da magazzino esterno

### Vuoi essere sempre aggiornato sulle novità del CDU?

Iscriviti alla nostra pagina di Facebook, il filo diretto con tutte le news del Consorzio.



[www.cdu.net/facebook](http://www.cdu.net/facebook)

### Riga a filo



Riga a filo in acciaio temprato e rettificato, termicamente isolato, punta appuntita ad una estremità, finitura antiriflesso (brunita). Precisione secondo norma DIN 874/00. Impiego: per il controllo della rettilineità e planarità di superfici e della finitura.



F50015	€	Prezzo fokus	Lunghezza (mm)	Accuratezza (Grado)
0005	12,00	€ 11,00	100	00

### Base magnetica portacomparatore



Base portacomparatore con base magnetica disinseribile mediante chiave, superficie d'appoggio con sagoma a V che consente ancoraggi anche su superfici curve, aste di colore giallo con snodi, chiusura meccanica centrale, attacco universale con regolazione fine.



F30700	€	Prezzo fokus	Dimensione base (mm)	Forza di adesione (N)	Raggio d'azione (mm)
0005	112,15	€ 101,00	50x60x55	800	261
0010	132,00	€ 118,80	50x60x55	800	321

### Squadra semplice con doppio bisello forma C



Squadra **semplice** di precisione con doppio bisello **forma C**, precisione secondo norma DIN 875/00, in **acciaio speciale temprato**, superfici di contatto rettificata e lappate.



F50005	€	Prezzo fokus	Dimensioni (mm)	Sezione (mm)	Accuratezza (Grado)
0005	26,00	€ 23,50	100x70	20x5	00

◆ Spedizione da magazzino CDU    ◇ Spedizione da magazzino esterno

## Ricevitore USB i-Stick con wireless integrato

Ricevitore USB i-Stick con wireless integrato permette di trasferire i valori misurati al PC, tramite il Software Mar Com direttamente in MS Excel o tramite un codice di tastiera in altre applicazioni Windows.

### Caratteristiche principali:

- **Misurazione senza bisogno di moduli aggiuntivi:** a differenza delle soluzioni wireless convenzionali, che hanno un grande trasmettitore esterno con batteria separata, il trasmettitore con wireless integrato è completamente integrato.
- **Mobile:** il wireless integrato permette di avere molta più mobilità. Nessun cavo da inserire per effettuare il collegamento, nè nella stazione di misura nè quando si effettuano misurazioni sulla o alla macchina o sui pezzi di grandi dimensioni.
- **Semplice trasferimento dei dati:** con il wireless integrato puoi trasferire i valori misurati al PC semplicemente utilizzando l'i-Stick. Così come un cavo dati, i valori misurati vengono trasmessi tramite il software MarCom direttamente in MS Excel o attraverso un codice tastiera in qualsiasi applicazione di Windows.



F05495	€	Prezzo <b>fokus</b>	N° canali	Banda di frequenza (MHz)	Raggio di ricezione max (m)	N° i-Stick per PC	N° dispositivi max
0005	97,00	31,00	3	2400	6	4	32 (8 per i-Stick)

## Calibro digitale a corsoio con trasmissione wireless integrata grado di protezione IP 67



Calibro digitale a corsoio, **con trasmissione wireless integrata**, con display a cristalli liquidi, **grado di protezione IP 67**, tasto di alloggiamento e funzionamento con ottima resistenza chimica ai fluidi e ai lubrificanti, struttura in acciaio inossidabile temprato, superfici di misurazione rettificata, vite di bloccaggio superiore, precisione secondo norma DIN 862.

### Fornito con certificato di taratura.

#### Funzioni elettroniche:

- interruttore accensione/spengimento
- elettronica QuickStart
- funzione QuickLock
- azzeramento in ogni posizione
- preimpostazione valore (+/- Preset function)
- commutazione mm/pollici

Batteria cod. F030272032

Ricevitore USB i-Stick

con wireless integrato cod. F054950005



**integrated  
IW wireless**



F05217	€	Campo di misura (mm)	Altezza cifre (mm)	Lunghezza becchi (mm)	Risoluzione (mm)	Limite d'errore (mm)	Asta di profondità
0150	218,00	0±150	11	40	0,01	0,03	∅ 1,5 mm
0151	218,00	0±150	11	40	0,01	0,03	rettangolare

## Calibro di profondità digitale con trasmissione wireless integrata grado di protezione IP 67



Calibro di profondità digitale **con trasmissione wireless integrata**, con display a cristalli liquidi, **grado di protezione IP 67**, tasto di alloggiamento e funzionamento con ottima resistenza chimica ai fluidi e ai lubrificanti, struttura in acciaio inossidabile temprato, superfici di contatto rettificata, perno di contatto ∅ 1,5 mm, vite di bloccaggio superiore, precisione secondo norma DIN 862.

### Fornito con certificato di taratura.

#### Funzioni elettroniche:

- interruttore accensione/spengimento
- elettronica QuickStart
- funzione QuickLock
- azzeramento in ogni posizione
- preimpostazione valore (+/- Preset function)
- commutazione mm/pollici

Batteria cod. F030272032

Ricevitore USB i-Stick con wireless integrato cod. F054950005



**integrated  
IW wireless**



F05219	€	Campo di misura (mm)	Altezza cifre (mm)	Lunghezza ponte (mm)	Risoluzione (mm)	Limite d'errore (mm)
0150	432,00	0±150	11	100	0,01	0,03

◆ Spedizione da magazzino CDU ◇ Spedizione da magazzino esterno

## Micrometro digitale per esterni con trasmissione wireless integrata grado di protezione IP 65



**integrated  
IW wireless**

Micrometro digitale **con trasmissione wireless integrata**, con display a cristalli liquidi, **grado di protezione IP 65**, steli in acciaio temprati e rettificati con le superfici di contatto in metallo duro, struttura in acciaio con guancialini isolanti, frizione incorporata nel tamburo, precisione secondo norma interna.

### Funzioni elettroniche:

- interruttore accensione/spengimento
- elettronica QuickStart
- funzione QuickLock
- azzeramento in ogni posizione
- sistema ABS (la visualizzazione può essere impostata a zero senza perdere il riferimento del valore preimpostato)
- preimpostazione del valore (+/- Preset function)
- commutazione mm/pollici

Batteria cod. F030272032

Ricevitore USB i-Stick con wireless integrato cod. F054950005



F10860	€	Campo di misura (mm)	Risoluzione (mm)	Limite d'errore (mm)	Altezza cifre (mm)	Ø stelo (mm)	Passo vite (mm)
0025	259,00	0÷25	0,001	0,002	10	6,5	0,5

## Comparatore digitale con trasmissione wireless integrata grado di protezione IP 42



**integrated  
IW wireless**



Comparatore digitale **con trasmissione wireless integrata**, con display a cristalli liquidi, **grado di protezione IP 42**, cassa in alluminio, **quadrante girevole 280°**, stelo in acciaio temprato con punta tastatrice sostituibile M 2,5 mm, codolo di serraggio Ø 8 mm tolleranza h 6, precisione secondo norma interna.

### Funzioni elettroniche:

- interruttore accensione/spengimento
- elettronica QuickStart
- funzione QuickLock
- azzeramento in ogni posizione
- preimpostazione valore (+/- Preset function)
- commutazione mm/pollici
- commutazione da misura relativa ad assoluta (ABS)
- risoluzione numerica commutabile da passo 0,0005/0,001/0,002/0,005/0,01 mm
- impostazione tolleranza
- blocco singolo dei tasti

### Uscita dati interfacciabile con sistemi:

- RS 232 cavo cod. F038430005
- Digimatic cavo cod. F038430010
- USB cavo cod. F038430015

Asta flessibile di sollevamento cod. F038900010

Batteria cod. F038850005

Ricevitore USB i-Stick con wireless integrato cod. F054950005



F15680	€	Campo di misura (mm)	Altezza cifre (mm)	Risoluzione da/a (mm)	Limite d'errore (mm)	Ø quadrante (mm)
0005	391,00	0÷12,5	11	0,0005/0,01	0,004	60
0010	425,00	0÷25	11	0,0005/0,01	0,004	60

◆ Spedizione da magazzino CDU    ◇ Spedizione da magazzino esterno



**Disco ad attacco rapido per la preparazione delle superfici**



Disco a **struttura aperta**, con attacco rapido (TR) per la preparazione delle superfici ai successivi trattamenti di smaltatura e/o verniciatura, pulitura delle superfici di stampi, rimozione ossidi e ruggine. Non adatto alla rimozione di bave.

**Materiali d'applicazione:** acciai comuni, acciai inox, alluminio.

Da utilizzare su smerigliatrici pneumatiche angolari con supporto (vedi cod. L70025).

Codice	Alluminio e leghe	Acciaio	Acciaio INOX
L70010	●	●	●

L70010	€	Prezzo fokus	Pz.	Ø (mm)	Spessore (mm)	Grana	N° giri max (gir/min)
0250	2,53	€ 2,02	◆ 100	25	6	Medium	35.100
0380	2,73	€ 2,19	◆ 80	38	6	Medium	30.100
0500	3,01	€ 2,41	◆ 25	50	6	Medium	22.000
0750	3,68	€ 2,95	◆ 25	75	6	Medium	18.000

**Disco ad attacco rapido per la preparazione delle superfici**



Disco a **struttura chiusa**, con attacco rapido (TR), permette di eliminare piccoli punti di saldatura TIG garantendo un'ottima finitura. Se utilizzato perpendicolare (con un platello più piccolo del diametro) consente di eseguire delle leggere sbavature in punti difficilmente raggiungibili.

**Materiali d'applicazione:** acciai comuni, acciai inox.

Da utilizzare su smerigliatrici pneumatiche angolari con supporto (vedi cod. L70025).

Codice	Acciaio	Acciaio INOX
L70015	●	●

L70015	€	Prezzo fokus	Pz.	Ø (mm)	Spessore (mm)	Grana	N° giri max (gir/min)
0500	4,06	€ 3,26	◆ 60	50	6	Vortex 3AM	22.000
0751	4,00	€ 3,20	◆ 40	75	3	Vortex 5AM	18.000
0752	4,00	€ 3,20	◆ 40	75	3	Vortex 7AM	18.000
0753	4,97	€ 3,98	◆ 40	75	6	Vortex 3AM	18.000
0754	5,35	€ 4,27	◆ 40	75	6	Vortex 5AM	18.000
0755	5,35	€ 4,27	◆ 40	75	6	Vortex 7AM	18.000

**Disco ad attacco rapido per satinatura e pulitura**



Disco con attacco rapido (TR) per satinatura e pulitura, contiene dell'abrasivo ceramico, consente un'ottima asportazione e una finitura satinata allo stesso tempo.

Da utilizzare per sverniciare, eliminare ruggine, in alternativa agli abrasivi convenzionali per leghe leggere.

**Materiali d'applicazione:** acciai comuni, acciai inox, alluminio, superfici verniciate.

Da utilizzare su smerigliatrici pneumatiche angolari con supporto (vedi cod. L70025).

Codice	Alluminio e leghe	Acciaio	Acciaio INOX	Vernici
L70005	●	●	●	●

L70005	€	Prezzo fokus	Pz.	Ø (mm)	Grana	N° giri max (gir/min)
0500	4,25	€ 3,40	◆ 25	50	x Coarse SG	20.000
0750	4,88	€ 3,91	◆ 25	75	x Coarse SG	15.000

**Disco ad attacco rapido per la preparazione delle superfici**



Disco in carburo di silicio, con attacco rapido (TR), genera una superficie lucida dopo l'eliminazione di graffi e asperità, riduce la rugosità preparando le superfici per la lucidatura a specchio. La versione in ossido di alluminio (A) è più aggressiva e produce finiture più grezze.

**Materiali d'applicazione:** acciai comuni, acciai inox.

Da utilizzare su smerigliatrici pneumatiche angolari con supporto (vedi cod. L70025).



Codice	Acciaio	Acciaio INOX
L70020	●	●

L70020	€	Prezzo fokus	Pz.	Ø (mm)	Spessore (mm)	Grana	N° giri max (gir/min)
0500	4,06	€ 3,26	◆ 10	50	6	2 A Medium	22.000
0501	4,27	€ 3,42	◆ 10	50	6	6 A Medium	22.000
0502	4,06	€ 3,26	◆ 10	50	6	2 S Fine	22.000
0503	4,06	€ 3,26	◆ 10	50	6	3 S Fine	22.000
0504	4,06	€ 3,26	◆ 10	50	6	4 A Fine	22.000
0750	4,97	€ 3,98	◆ 10	75	6	2 A Medium	18.000
0751	5,25	€ 4,16	◆ 10	75	6	6 A Medium	18.000
0752	4,97	€ 3,98	◆ 10	75	6	2 S Fine	15.000
0753	4,97	€ 3,98	◆ 10	75	6	3 S Fine	15.000
0754	4,97	€ 3,98	◆ 10	75	6	4 A Fine	15.000

◆ Spedizione da magazzino CDU    ◇ Spedizione da magazzino esterno

## Platorello per disco con attacco TR



Platorello in gomma per disco con attacco TR (maschio).



L70025	€	Prezzo fokus	◊	Ø (mm)	N° giri max (gir/min)
0250	11,50	€ 10,35	◊	25	40.000
0380	11,50	€ 10,35	◊	38	30.000
0500	13,25	€ 11,90	◊	50	30.000
0750	14,70	€ 13,20	◊	75	20.000

## Fresa rotativa in metallo duro forma conica a 90° Ø codolo 3 mm



Fresa rotativa in metallo duro **forma conica a 90°**, Ø codolo 3 mm.

Disponibile con tagliente:

**Taglio doppio** - dentatura universale incrociata, per tutti gli acciai legati e non, ottima finitura senza vibrazioni.

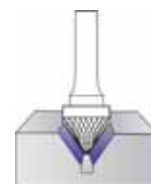
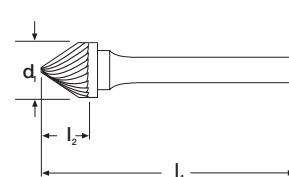

L50093	€	Prezzo fokus	◊	d1 (mm)	l2 (mm)	l1 (mm)
0030	6,85	€ 5,85	◊	3	1,5	38

## Fresa rotativa in metallo duro gamma raggiata Ø codolo 6 mm



Fresa rotativa in metallo duro **gamma raggiata con disegno a forma rovesciata**, multi applicazione con sistema di guida e profilo unico che crea un raggio uniforme, le rende adatte per un utilizzo su molteplici lavorazioni, riducendo le necessità di cambio utensile e dei tempi di lavorazione, Ø codolo 6 mm.

**Taglio fine (2)** - per tutti i tipi di acciai legati e non, materiali non ferrosi.

**Taglio doppio (6)** - dentatura universale incrociata, per tutti gli acciai legati e non, ottima finitura senza vibrazioni.



L50155	€	Prezzo fokus	◊	Forma	Tipo	Tagliente tipo	Ø (mm)	Lunghezza tagliente (mm)	Lunghezza totale (mm)
0005	52,10	€ 44,30	◊		Cilindrica	6	12,7	25	70
0010	67,85	€ 57,70	◊		Cilindrica con taglio in testa	6	12,7	25	70
0015	32,90	€ 28,00	◊		Cilindrica testa tonda	2	12,7	25	70
0020	40,85	€ 34,75	◊		Cilindrica testa tonda	2	12,7	25	70
0025	48,45	€ 41,20	◊		Cilindrica testa tonda	6	12,7	25	70
0030	66,45	€ 56,50	◊		Ogiva testa tonda	6	12,7	35	80
0035	53,05	€ 45,10	◊		Ogiva testa a punta	6	12,7	35	80
0040	50,65	€ 43,10	◊		Conica 60°	6	12,7	31	76
0045	45,45	€ 38,65	◊		Conica 90°	6	12,7	28	73
0050	56,95	€ 48,45	◊		Conica testa tonda	6	12,7	35	80

◊ Spedizione da magazzino CDU ◊ Spedizione da magazzino esterno



**Fresa rotativa in metallo duro gamma con forma combinata  $\varnothing$  codolo 6 mm**

Fresa rotativa in metallo duro **gamma con forma combinata**, ideale per particolari complessi dove vengono impiegate diverse forme di lime, riducendo le necessità di cambio utensile e dei tempi di lavorazione,  $\varnothing$  codolo 6 mm.

**Taglio fine (2)** - per tutti i tipi di acciai legati e non, materiali non ferrosi.

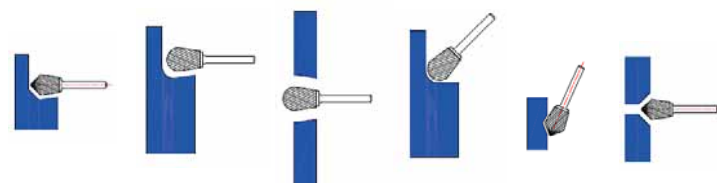
**Taglio doppio (6)** - dentatura universale incrociata, per tutti gli acciai legati e non, ottima finitura senza vibrazioni.



L50160	€	Prezzo <b>fokus</b>		Forma	Tipo	Tagliante tipo	$\varnothing$ (mm)	Lunghezza tagliante (mm)	Lunghezza totale (mm)
0005	43,15	€ 36,70	◆		Cilindrica	6	12,7	25	70
0010	35,55	€ 30,25	◆		Cilindrica con taglio in testa	6	12,7	25	70
0015	30,50	€ 25,95	◆		Cono rovesciato sferica	2	12,7	20	65
0020	33,55	€ 28,55	◆		Cono rovesciato sferica	6	12,7	20	65
0025	33,65	€ 28,65	◆		Cono rovesciato ogiva testa tonda	6	12,7	32	77
0030	39,85	€ 33,90	◆		Cono rovesciato ogiva testa punta	6	12,7	32	77
0035	44,85	€ 38,15	◆		Cilindrica punta conica 60°	6	12,7	25	70
0040	40,40	€ 34,35	◆		Cono rovesciato punta conica 60°	6	12,7	23	68
0045	38,50	€ 32,75	◆		Cilindrica punta conica 90°	6	12,7	25	70
0050	35,55	€ 30,25	◆		Cono rovesciato punta conica 90°	6	12,7	18	63
0055	44,65	€ 38,00	◆		Doppio cono 45°	2	16	15	60
0060	49,05	€ 41,70	◆		Cono rovesciato conica testa tonda	6	12,7	32	77
0065	47,70	€ 40,55	◆		Cono rovesciato conica testa punta	6	12,7	35	80
0070	63,20	€ 53,75	◆		Doppio cono	6	12,7	25	70

◆ Spedizione da magazzino CDU ◇ Spedizione da magazzino esterno

### Assortimento di inserti e giravite dinamometrico

**USAG**



Assortimento di inserti e giravite dinamometrico per la **sostituzione degli inserti da taglio** che utilizzano viti con impronta Torx®, Torx Plus® ed esagonali. Il **corretto serraggio degli inserti da taglio** previene il danneggiamento della vite e garantisce una maggiore durata dell'inserto da taglio, per questo motivo si **raccomanda di serrare le viti con un giravite dinamometrico**.  
Fornito in cassetta di ABS, interno cassetta in mousse bicolore, con marcatura delle misure per la verifica del contenuto a fine intervento.



N15250	€	Prezzo fokus	Pezzi	N° Torx®	N° Torx Plus®	Esagono	Raccordo portainseriti magnetico (")	Giravite dinamometrico (Nm)	Dimensioni (mm)
0005	173,65	€ 142,00	11	T15-T20-T25 (lunghezza 70mm)	IP15-IP20-IP25 (lunghezza 70 mm)	3-4-5 (lunghezza 70 mm)	1/4	1,4÷10	390x160x65
0010	173,65	€ 142,00	13	T6-T7-T8-T9-T10 (lunghezza 70mm)	IP6-IP7-IP8-IP9-IP10 (lunghezza 70 mm)	2 (lunghezza 70 mm)	1/4	0,5÷2,5	390x160x65
0015	325,70	€ 267,00	23	T6-T7-T8-T9-T10-T15-T20-T25 (lunghezza 70mm)	IP6-IP7-IP8-IP9-IP10-IP15-IP20-IP25 (lunghezza 70 mm)	2-3-4-5 (lunghezza 70 mm)	1/4	0,5÷2,5/1,4÷10	478x234x72

### Assortimento di inserti con portainseriti

**TKn**



Assortimento di inserti con **raccordo portainseriti magnetico**, inserti con attacco esagonale da 1/4" DIN 3126 C 6,3 ISO 1173, in acciaio UNI 73Mov52 stampato e sabbiato con durezza superficiale 59 ± 2 HRC, **esecuzione robusta**.  
Confezione selettore girevole in plastica trasparente composto da:  
- 1 raccordo portainseriti magnetico con anello elastico interno di tenuta  
- 6 inserti



N25750	€	Prezzo fokus	Pezzi	Impronta vite	Inserti lunghezza (mm)	Portainserito lunghezza (mm)
0005	4,60	€ 3,91	◆ 6+1	Phillips® PH1-PH2-PH3 (1 per misura) + Pozidriv® PZ1-PZ2-PZ3 (1 per misura)	25	58
0010	4,80	€ 4,08	◆ 6+1	Torx® T10-T15-T20-T25-T30-T40 (1 per misura)	25	58

### Assortimento di inserti con portainseriti

**TKn**



Assortimento di inserti con **raccordo portainseriti magnetico**, inserti con attacco esagonale da 1/4" DIN 3126 C 6,3 ISO 1173, in acciaio UNI 73Mov52 stampato e sabbiato con durezza superficiale 59 ± 2 HRC, **esecuzione robusta**.  
Confezione box in plastica dura con finestra trasparente composto da:  
- 1 raccordo portainseriti a sgancio rapido  
- 4 inserti per viti con impronta Phillips® (PH1; PH2; PH3 lunghezza 25 mm - PH2 lunghezza 50 mm)  
- 4 inserti per viti con impronta Pozidriv® (PZ1; PZ2; PZ3 lunghezza 25 mm - PZ2 lunghezza 50 mm)  
- 3 inserti per viti con impronta Torx® (T20; T25; T30 - lunghezza 25 mm)



N25755	€	Prezzo fokus	Pezzi	Inserti lunghezza (mm)	Portainserito lunghezza (mm)
0005	10,00	€ 8,50	◆ 9+3	25/50	58

◆ Spedizione da magazzino CDU ◇ Spedizione da magazzino esterno

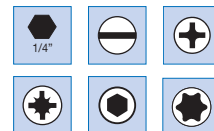
**Assortimento di inserti con portainseriti**

Assortimento di inserti **con raccordo portainseriti magnetico**, inserti con attacco esagonale da 1/4" DIN 3126 C 6,3 ISO 1173, in acciaio UNI 73Mov52 stampato e sabbato con durezza superficiale 59 ± 2 HRC, **esecuzione robusta**.

Confezione box in plastica dura composto da:

- 1 raccordo portainseriti a sgancio rapido
- 3 inserti per viti con taglio (0,6x3,5; 0,8x5,5; 1,2x6,5 mm)
- 5 inserti per viti con impronta Phillips® (1xPH1; 3xPH2; 1xPH3)
- 5 inserti per viti con impronta Pozidriv® (1xPZ1; 3xPZ2; 1xPZ3)
- 4 inserti per viti con impronta esagonale (3 mm; 4 mm; 5 mm; 6 mm)
- 9 inserti per viti con impronta Torx® (1xT10; 1xT15; 2xT20; 2xT25; 2xT30; 1xT40)

N25760	€	Prezzo fokus	Pezzi	Inserti lunghezza (mm)	Portainserito lunghezza (mm)
0005	16,80	€ 14,30	27	25	58

**Valigetta per assistenza tecnica in PP**

Valigetta per assistenza tecnica **in PP (polipropilene)**, struttura stampata ad iniezione con spessore costante, resistente alle alte e basse temperature, agli agenti chimici e agli urti.

**Caratteristiche:** 2 braccetti reggi coperchio in metallo; 2 serrature con chiave; 3 cerniere posteriori in metallo; fondo con divisori removibili e regolabili; maniglia ergonomica rivestita in gomma; targhetta portanome; predisposizione per terzo pannello aggiuntivo, 1 pannello porta utensili con elastici su un lato; 1 pannello porta utensili con elastici sui due lati; area portadocumenti.

Con maniglione telescopico per il trasporto, protetto nel vano posteriore, e con ruote con cuscinetti a sfera integrate nella struttura.



N90510



N90505



N90510	€	Prezzo fokus	Dimensioni interne (mm)	Peso (Kg)
0005	190,00	€ 161,50	465x352x255	5,5

N90505	€	Prezzo fokus	Dimensioni interne (mm)	Peso (Kg)
0005	141,00	€ 119,90	465x352x215	5,2

◆ Spedizione da magazzino CDU ◇ Spedizione da magazzino esterno

### Carrello per utensili

**Tkn MAG-LINE**



Carrello portautensili con struttura in lamiera d'acciaio a 6 cassetti, piano di lavoro (top) in ABS ad alta resistenza che ingloba totalmente la parte metallica superiore.

**Cassetti:** ad estrazione totale, guide telescopiche con sfere, tappetini interni, maniglie in ABS.

**Vaschetta:** portaoggetti posta sul fianco del carrello in basso.

**Chiusura di sicurezza:** a serratura centralizzata, posta sul fianco del carrello per evitare rotture accidentali delle chiavi durante la movimentazione.

**Movimentazione:** comoda grazie al doppio maniglione di manovra posto da entrambi i lati.

**Mobilità:** garantita da due ruote fisse e due piroettanti una con freno, in gomma antiolio, con  $\varnothing$  125 mm.



**MANIGLIONE DOPPIO**  
in ABS posto da  
entrambi i lati

**PIANO DI LAVORO**  
in ABS ad alta resistenza



### RUOTE

2 ruote fisse e 2 ruote piroettanti  
(una con freno) in gomma  
antiolio  $\varnothing$  125 mm



N90255	€	Prezzo <b>fokus</b>	N° cassetti	Altezza frontale cassetti (mm)	Dimensione interna cassetti (mm)	Portata per cassetto (Kg)	Carico statico totale (Kg)	Dimensioni esterne (LxPxA) (mm)	Peso (Kg)
0005	391,00	€ 360,00	6	3x60-2x130-1x200	570x420	20 (30 per h 200 mm)	800	815x505x1000	54

◆ Spedizione da magazzino CDU ◇ Spedizione da magazzino esterno

**Carrello per utensili**

Carrello portautensili con struttura in lamiera d'acciaio a 6 cassetti con **estrazione totale** con guide che garantiscono il massimo livello di silenziosità e mobilità.

**Materiale di suddivisione:** cassetti forati e fessurati con un'ampia scelta di materiale di suddivisione in plastica e metallo.

**Massima sicurezza:** serratura centrale per tutti i cassetti con chiave, sicura per ogni cassetto contro l'apertura involontaria durante il movimento, azionabile con una sola mano.

**Flessibilità di utilizzo:** le pareti laterali e posteriori forate consentono l'utilizzo di accessori e ganci per attrezzi.

**Comodità di movimentazione:** grazie allo stabile maniglione ergonomico in alluminio anodizzato.

**Mobilità:** garantita da due ruote fisse e due piroettanti con freno in gomma piena, con  $\varnothing$  100 mm.

**Area lavorativa supplementare:** copertura in plastica antiscivolo con scomparti per la minuteria.

**Sicurezza:** grazie ai para spigoli, realizzati in ABS che fungono da ammortizzatori.

**MANIGLIONE**  
robusto, ergonomico, in  
alluminio anodizzato



**SICURA SINGOLA**  
può essere azionata con  
una mano, contro  
l'apertura involontaria  
durante il movimento



**CHIUSURA CENTRALE**  
per tutti i cassetti, utilizzo  
sicuro e semplice



**RUOTE SCORREVOLI**  
2 ruote fisse e 2 ruote  
piroettanti con freno in  
gomma piena  $\varnothing$  100 mm



**PARETE LATERALE FORATA**  
forata e fessurata per il  
fissaggio di accessori e  
ganci, accesso rapido agli  
utensili utilizzati ogni giorno

N90185	€	Prezzo fokus	N° cassetti	Altezza frontale cassetti (mm)	Dimensione interna cassetti (mm)	Portata per cassetto (Kg)	Portata totale (Kg)	Dimensioni esterne (mm)	Peso (Kg)
0005	573,00	€ 505,00	6	2x75-2x100-1x150-1x200	612x459 (36x27U)	40	400	894x650x928	73

◆ Spedizione da magazzino CDU ◇ Spedizione da magazzino esterno

### Faretto a LED

**format**  
professional quality

**NEW**

IP 65



0005



0010

IP 44

**P900500005** - Faretto a LED da lavoro, scocca in alluminio pressofuso, angolo del fascio luce da 100° a 120°, **30 W senza interruttore on/off**.

**P900500010** - Faretto a LED da lavoro, scocca in alluminio pressofuso, angolo del fascio luce da 100° a 120°, **20 W con interruttore on/off, struttura con magneti**. Fornito con batteria Li-Ion da 7,4 V / 4,4 Ah e adattatore di carica.

P90050	€	Prezzo fokus	Luminosità (lm)	Rendimento (W)	Autonomia max (h)	Distanza d'illuminazione max (m)	Modalità di funzionamento	Tipo batteria	Temperatura di esercizio (°C)	Tipo cavo	Lunghezza cavo (m)
0005	53,80	€ 48,45	2400	30	-	5	Alimentazione di rete	-	-20/+50	H05 RN-F 3G1,0	1,8
0010	64,80	€ 58,35	1400	20	2,5	5	Batteria	Li-ion 7,4 V / 4,4 Ah	-20/+50	-	-

### Faretto a LED

**format**  
professional quality



**NEW**



Faretto a LED da lavoro, scocca in alluminio pressofuso, interruttore on/off, angolo del fascio di luce da 100° a 120°, **presa integrata sul retro con tappo di protezione**.

IP 54

P90050	€	Prezzo fokus	Luminosità (lm)	Rendimento (W)	Distanza d'illuminazione max (m)	Modalità di funzionamento	Temperatura di esercizio (°C)	Tipo cavo	Lunghezza cavo (m)
0035	81,80	€ 73,65	2400	36	5	Alimentazione di rete	-20/+50	H07 RN-F 3G1,5	5

### Transpallet manuale

**Lifter**  
by PRAMAC



Transpallet manuale, si distingue per la sua estrema maneggevolezza. Uno strumento affidabile, sicuro e ideale per spostare con estrema dolcezza imballaggi che contengono carichi fragili e non. **Ruote lato timone in poliuretano con nucleo in nylon, rulli anteriori in nylon**.

pagina 1137

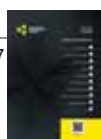

P30005	€	Prezzo fokus	Portata (Kg)	N° rulli	Lunghezza forche (mm)	Larghezza forche (mm)	Altezza dal suolo min/max (mm)	Peso (Kg)
0005	332,25	€ 275,00	2500	4	1150	525	85/200	63

◆ Spedizione da magazzino CDU ◇ Spedizione da magazzino esterno



Trapano a colonna con trasmissione a pulegge



Trapano a colonna trasmissione con pulegge a gradini, asse mandrino di precisione con cono morse temprato, piano base lavorato, colonna con cremagliera per regolazione verticale, piano girevole con morsa.

Costruito secondo le norme antinfortunistiche.

**Il costo indicato non comprende imballo e trasporto.**

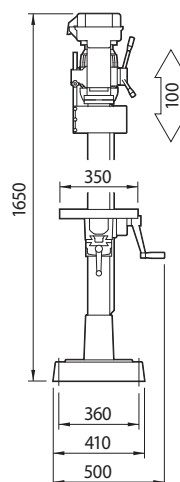
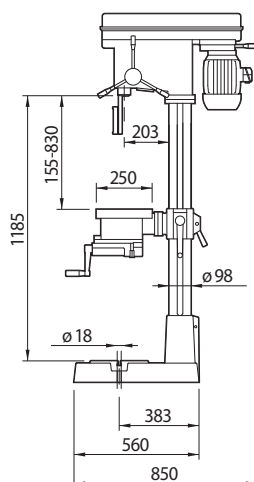

R50120	€	Prezzo fokus	Cono morse	Ø max di foratura (mm)	Ø max di maschiatura (M)	Ø colonna (mm)	Corsa del mandrino (mm)	N° giri (1/min)	Potenza motore (kW/V)	Peso (Kg)
0005	2.893,00	€ 2.662,00	3	25	16	98	100	164÷2460	0,75/380	185

Trapano a colonna con trasmissione ad alto rendimento



Trapano a colonna serie medio-pesante trasmissione con pulegge ad alto rendimento, **cambio delle velocità con variatore**, asse mandrino di precisione con cono morse temprato, piano base lavorato, colonna a cremagliera per regolazione verticale, piano girevole con morsa.

Costruito secondo le norme antinfortunistiche.

**Il costo indicato non comprende imballo e trasporto.**

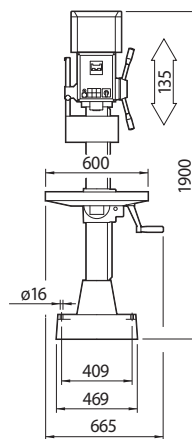
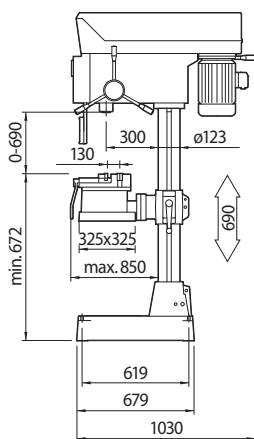

R50127	€	Prezzo fokus	Cono morse	Ø max di foratura (mm)	Ø max di maschiatura (M)	Ø colonna (mm)	Corsa mandrino (mm)	N° giri (1/min)	Potenza motore (kW/V)	Peso (Kg)
0005	5.404,00	€ 4.972,00	3	32	20	123	135	100÷1640	1,1-1,84/380	370

◆ Spedizione da magazzino CDU ◇ Spedizione da magazzino esterno

### Trapano-fresa serie pesante a tre assi visualizzati



Trapano-fresa con tre assi visualizzati e cicli programmabili manuali, colonna serie pesante prismatica, trasmissione con pulegge ad alto rendimento, **cambio delle velocità con variatore ritardo**, asse mandrino di precisione con cono morse temprato, piano base lavorato, tavola a croce con 3 cave a "T" da 14 mm, interasse 80 mm. Contagiri digitale per mandrino, discesa automatica con frizione elettromagnetica a 24 V Dc, discesa mandrino micrometrica manuale, sistema di filettatura mediante teleinvertitore 24 V, impianto di illuminazione alogena 24 V, impianto di refrigerazione utensile. Costruito secondo le norme antinfortunistiche.

**Il costo indicato non comprende imballo e trasporto.**

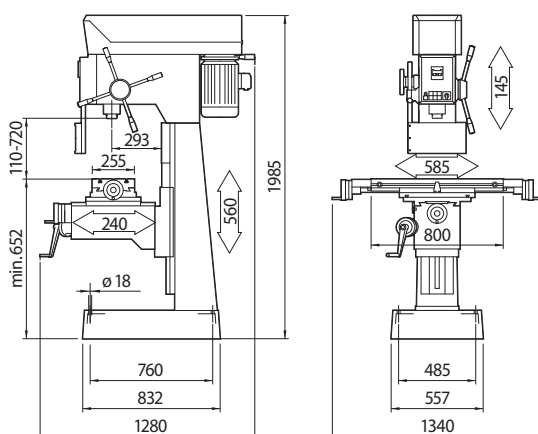

R50140	€	Prezzo fokus	Cono morse	$\phi$ max di foratura (mm)	$\phi$ max di maschiatura (M)	Corsa mandrino (mm)	$\phi$ canotto mandrino (mm)	N° giri (1/min)	Corsa manuale asse X (mm)	Corsa automatica asse X (mm)	Corsa manuale asse Y (mm)	Potenza motore (kW/V)	Peso (Kg)
0005	18.779,00	€ 17.275,00	4	50	26	145	72	32÷2340	585	520	240	2,2-3/380	780

### Trapano pneumatico a pistola



Trapano pneumatico a pistola **con mandrino autoserrante**, impugnatura di forma ergonomica, scarico dell'aria nell'impugnatura, ideale per impieghi generici.



R75825	€	Prezzo fokus	Capacità mandrino (mm)	Velocità a vuoto (gir/min)	Potenza (W)	Coppia massima (Nm)	Consumo aria (l/min)	Filetto albero	Innesto aria	Lunghezza totale (mm)	Peso (Kg)	Vibrazione ISO 28927 (m/s <sup>2</sup> )	Rumorosità dB(A)
0005	392,70	€ 373,10	10	2600	750	6,3	840	3/8"-24	1/4"	210	1	3,5	83

## "Basta un click per selezionare e approfondire"

#### Catalogo web e configuratore

Sul catalogo web CDU il configuratore guida la selezione interattiva di prodotti complessi agevolando il confronto e la scelta dell'utensile più adatto.

#### Dalla carta al web con i QR Code

I QR Code permettono di accedere direttamente a novità e a informazioni tecniche aggiuntive, aggiornate costantemente da CDU.



**Trapano avvitatore**

Trapano avvitatore a batteria, ghiera del mandrino per un'agevole e rapida sostituzione degli accessori, freno motore elettrico per un lavoro preciso negli avvitiamenti in serie, cambio a 2 velocità, tecnologia **al litio "XR"** DeWalt per una durata delle batterie elevata, buona visuale della superficie di lavoro grazie alla luce LED, **nessun effetto memoria** in quanto la batteria può essere ricaricata in qualsiasi momento indipendentemente dal livello di carica e senza rischiare di danneggiare le celle, batterie con attacco rapido a slitta.

**Dotazione:** - 2 batterie - 1 caricabatteria - 1 valigetta



R05430	€	Prezzo fokus	Capacità batteria (Ah)	Tensione batteria (V)	Potenza resa (W)	N° di giri (1/min)	Apertura mandrino (mm)	Ø max foratura acciaio (mm)	Ø max foratura legno (mm)	Ø max vite (mm)	Regolazione coppia di serraggio	Coppia max di serraggio (Nm)
0005	204,00	€ 159,00	2	10,8	180	0÷400 / 0÷1500	1-10	10	20	7	15 posizioni	24

**Trapano avvitatore a percussione**

Trapano avvitatore a percussione a batteria, **sistema di controllo elettronico avanzato** dell'utensile e della batteria, freno motore elettrico per un lavoro preciso negli avvitiamenti in serie, cambio a 2 velocità, tecnologia **al litio "XR"** DeWalt per una durata delle batterie elevata, buona visuale della superficie di lavoro grazie alla luce LED, **nessun effetto memoria** in quanto la batteria può essere ricaricata in qualsiasi momento indipendentemente dal livello di carica e senza rischiare di danneggiare le celle, batterie con attacco rapido a slitta, pratico portainserti magnetico incorporato, impugnatura ergonomica rivestita completamente in gomma per una presa sicura.

**Dotazione:** - 2 batterie - 1 caricabatteria - 1 portainserti magnetico - 1 gancio per cintura - 1 valigetta



R05450	€	Prezzo fokus	Capacità batteria (Ah)	Tensione batteria (V)	Potenza resa (W)	N° di giri (1/min)	N° di percussioni (1/min)	Apertura mandrino (mm)	Ø max foratura acciaio (mm)	Ø max foratura legno (mm)	Ø max vite (mm)	Regolazione coppia di serraggio	Coppia max di serraggio (Nm)
0005	511,00	€ 429,00	5	18	460	0÷550 / 0÷2000	0÷9350 / 34000	1,5-13	13	40	10	15 posizioni	70

**Smerigliatrice angolare per mole 115 mm**

Smerigliatrice angolare per **mole da 115 mm** di diametro, testata ingranaggi ribassata per lavorare nei luoghi stretti, avvolgimento statore ricoperto completamente con resina epossidica per una lunga durata, interruttore di sicurezza per l'accensione controllata dell'utensile e per un'elevata sicurezza dell'utilizzatore, pulsante per il blocco dell'albero posto lateralmente per evitare inserimenti accidentali nella lavorazioni in spazi ristretti, cuffia di protezione antirotazione per garantire la massima sicurezza anche in caso di rottura della mola.

**Dotazione:** - 1 impugnatura supplementare - 1 cuffia di protezione antirotazione - 1 chiave - 1 dado di fissaggio - 1 ghiera di fissaggio

R20305	€	Prezzo fokus	Potenza (W)	Alimentazione (V)	Ø mola (mm)	N° di giri (1/min)	Vibrazioni (m/s <sup>2</sup> )	Peso (Kg)
0005	77,00	€ 59,00	800	230	115	11800	9,4	1,8

◆ Spedizione da magazzino CDU ◇ Spedizione da magazzino esterno

### Calzatura bassa cat. S1P SRC



Calzatura bassa categoria di protezione S1P SRC.

**Caratteristiche:** - tomaia in pelle scamosciata grigia foderata - fodera in tessuto 3D hi-tech - suola defaticante AirTech monodensità - puntale in acciaio inox - inserto antiperforazione Fresh'n Flex.

Conforme alla norma **EN 20345**.



S15345	€	Prezzo fokus		Misura	Colore	Peso (Kg)
0038	38,25	€ 33,20	◇	38	grigio	0,534
0039	38,25	€ 33,20	◇	39	grigio	0,534
0040	38,25	€ 33,20	◇	40	grigio	0,534
0041	38,25	€ 33,20	◆	41	grigio	0,534
0042	38,25	€ 33,20	◆	42	grigio	0,534
0043	38,25	€ 33,20	◆	43	grigio	0,534
0044	38,25	€ 33,20	◆	44	grigio	0,534
0045	38,25	€ 33,20	◆	45	grigio	0,534
0046	38,25	€ 33,20	◇	46	grigio	0,534
0047	38,25	€ 33,20	◇	47	grigio	0,534

### Calzatura bassa STREET cat. S1P SRC



Calzatura bassa STREET categoria di protezione S1P SRC.

**Caratteristiche:** - tomaia in suede e materiale sintetico - fodera in tessuto traspirante - sottopiede in PU espanso + EVA - suola in gomma/EVA - suola antiperforazione zero ad alta flessibilità (tessuto) - puntale in FLYcap (materiale composto)



S15445	€	Prezzo fokus		Misura	Colore	Peso (Kg)
0040	70,15	€ 66,65	◇	40	grigio/verde fluo	0,52
0041	70,15	€ 66,65	◇	41	grigio/verde fluo	0,52
0042	70,15	€ 66,65	◆	42	grigio/verde fluo	0,52
0043	70,15	€ 66,65	◆	43	grigio/verde fluo	0,52
0044	70,15	€ 66,65	◆	44	grigio/verde fluo	0,52
0045	70,15	€ 66,65	◆	45	grigio/verde fluo	0,52

### Calzatura bassa SPRINT 201 cat. S1P SRC



Calzatura bassa SPRINT 201 categoria di protezione S1P SRC.

**Caratteristiche:** - tomaia in pelle scamosciata forata e tessuto - fodera Air Mesh - sottopiede in polietilene espanso - suola in poliuretano bidensità - suola antiperforazione zero ad alta flessibilità (tessuto) - puntale in acciaio



S15455	€	Prezzo fokus		Misura	Colore	Peso (Kg)
0040	47,25	€ 44,90	◇	40	nero/arancione	0,52
0041	47,25	€ 44,90	◆	41	nero/arancione	0,52
0042	47,25	€ 44,90	◆	42	nero/arancione	0,52
0043	47,25	€ 44,90	◆	43	nero/arancione	0,52
0044	47,25	€ 44,90	◆	44	nero/arancione	0,52
0045	47,25	€ 44,90	◆	45	nero/arancione	0,52

### Calzatura bassa CUBAN cat. S1P SRC



Calzatura bassa CUBAN categoria di protezione S1P SRC.

**Caratteristiche:** - tomaia Microfiber Suede - fodera 3D Air Circulation 320 gr - fodera antiscivolo DUALMICRO - suola in PU/PU ESD-plus SRC passed - suola Soft-Fit - puntale in ALU SXT - lamina antiperforazione Zero (K) Antiperforation.



S15175	€	Prezzo fokus		Misura	Colore	Peso (Kg)
0038	79,25	€ 71,45	◆	38	nero/verde	0,52
0039	79,25	€ 71,45	◆	39	nero/verde	0,52
0040	79,25	€ 71,45	◆	40	nero/verde	0,52
0041	79,25	€ 71,45	◆	41	nero/verde	0,52
0042	79,25	€ 71,45	◆	42	nero/verde	0,52
0043	79,25	€ 71,45	◆	43	nero/verde	0,52
0044	79,25	€ 71,45	◆	44	nero/verde	0,52
0045	79,25	€ 71,45	◆	45	nero/verde	0,52
0046	79,25	€ 71,45	◆	46	nero/verde	0,52
0047	79,25	€ 71,45	◆	47	nero/verde	0,52

◆ Spedizione da magazzino CDU ◇ Spedizione da magazzino esterno

## Portadocumenti in policarbonato



Portadocumenti realizzato in policarbonato trasparente antiriflesso, stampato ad iniezione, la massima trasparenza del prodotto facilita la visibilità dei documenti o informazioni da entrambi i lati, posizionabile su porte, macchinari, vetrate ecc. in qualsiasi luogo pubblico e lavorativo in ambienti dove è importante esporre, far conoscere ed informare altre persone con comunicazioni di loro interesse.

**Fornito con kit di adesivi per il posizionamento.**

Norma per il posizionamento dei magneti sul biadesivo: aspettare 3/4 ore prima di appendere il portadocumenti, tempo utile di attivazione della colla.



V05010	€	Prezzo <b>fokus</b>		Formato	Per comunicazioni lxxh (mm)	Posizionamento
0005	38,00	€ 28,50	◆	A3	297x420	orizzontale/verticale
0010	19,20	€ 14,40	◆	A4	210x297	verticale
0015	19,20	€ 14,40	◆	A4	297x210	orizzontale
0020	16,80	€ 12,60	◆	A5	148,5x210	verticale
0025	16,80	€ 12,60	◆	A5	210x148,5	orizzontale
0120	4,50	€ 3,38	◆	4 magneti ø 14 mm per formato A3		
0125	2,50	€ 1,88	◆	4 magneti ø 10 mm per formato A4/A5		
0130	6,25	€ 4,69	◆	2 tasselli con supporto per formato A3/A4		

## Supporto da tavolo



Supporto da tavolo in acciaio tagliato laser, piegato e verniciato a polvere, colore grigio metallizzato, per portadocumenti in policarbonato.

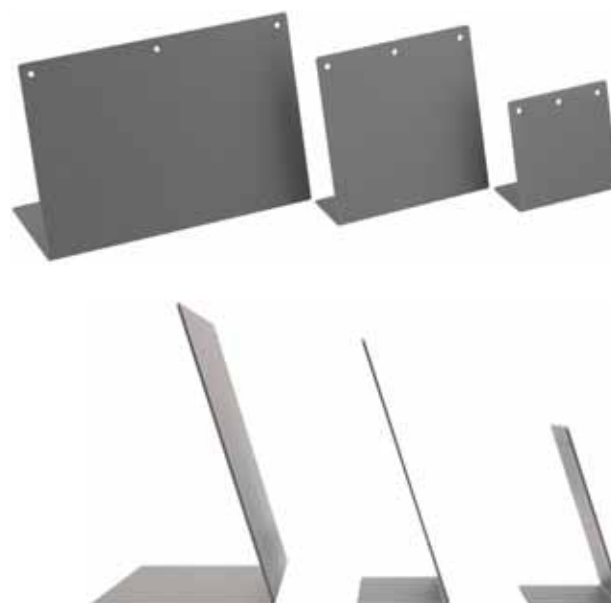

V05010	€	Prezzo <b>fokus</b>		Formato
0505	13,75	€ 10,35	◇	A3
0510	10,00	€ 7,50	◇	A4
0515	8,75	€ 6,60	◇	A5

◆ Spedizione da magazzino CDU ◇ Spedizione da magazzino esterno

## Distributore automatico di utensili



Sistema di gestione automatica efficace e conveniente per la gestione sicura di una vasta gamma di articoli di alta e bassa movimentazione, per esempio: utensili, materiale di consumo, strumenti di misura, pezzi finiti o componenti da assemblare, materiale antinfortunistico.

**Accessibilità** 24 ore su 7 giorni, comparti da 18 a 36 per livello e da 90 a 468 comparti per telaio.

L'**utilizzo semplice ed intuitivo** consente di avere: **controllo totale** dell'inventario e dei costi, **risparmi operativi**, **funzionalità di reportistica e riordino automatico**, **riduzione degli sprechi** con riduzione del valore di magazzino, **tracciabilità** immediata delle **transazioni**, **annullamento stock-out e blocchi di produzione**.

Il funzionamento del sistema è estremamente semplice: l'utente accede registrandosi nel sistema e seleziona articolo e quantità, il tamburo del sistema ruota nella posizione corretta e l'utente viene indirizzato verso la cella sbloccata grazie all'accensione di un LED, l'utente apre la posizione indicata, preleva la quantità richiesta e chiude la locazione che viene automaticamente ribloccata.

**Macchina principale cod. V050400005 comprende:**

- telaio macchina principale
- PC e monitor touch-screen 15"
- software
- UPS-batteria tampone
- predisposizione lettore di badge a banda magnetica / Rfid (da definire in fase d'ordine)
- installazione della macchina
- installazione software Client
- 1 giorno di Training
- 24 mesi di assistenza da remoto
- 24 mesi di garanzia
- cassa da imballo.

**Telaio Aggiuntivo cod. V050400010 comprende:**

- installazione del telaio aggiuntivo
- 24 mesi di assistenza da remoto
- 24 mesi di garanzia
- cassa da imballo.



V05040	€	Tipo	N° locazioni massime	Dimensioni macchina LxPxH (mm)	Dimensioni imballo LxPxH (mm)	Peso (Kg)
0005	15.500,00	◆ Macchina principale	468	1030x1030x2010	1160x1170x2225	585
0010	13.000,00	◇ Telaio aggiuntivo	468	1030x1030x2011	1160x1170x2225	585

# “ Marketing e formazione: ” conoscere per scegliere!



**PUBBLICAZIONI**  
[www.cdu.net/pubblicazioni](http://www.cdu.net/pubblicazioni)

## MARKETING

### **Pubblicazioni promozionali fokus e zoom**

FOKUS e ZOOM sono le pubblicazioni periodiche di CDU, dedicate allo shopping tecnico e alla proposta di prodotti organizzati per marchio o campo di applicazione.

FOKUS e ZOOM sono disponibili sul sito e sulla pagina **SLIDESHARE** di CDU.

### **Fiere, eventi e news**

CDU organizza fiere ed eventi, tenendo costantemente monitorato il settore.

Le news sono disponibili sulla pagina **FACEBOOK** di CDU e tramite la **NEWSLETTER** periodica.



**NEWS**

[www.cdu.net/facebook](http://www.cdu.net/facebook)



**DOWNLOADS**

[www.slideshare.net/cdu-utensili](http://www.slideshare.net/cdu-utensili)

## FORMAZIONE

### **Corsi**

CDU organizza corsi di formazione tecnica e manageriale.

### **Rivista trimestrale SPAZIO TECNICO**

SPAZIO TECNICO è lo strumento di approfondimento dei singoli comparti merceologici. Nella realizzazione della testata sono coinvolti gli Associati e i fornitori che hanno sottoscritto l'accordo quadro per un determinato segmento.

SPAZIO TECNICO è disponibile sul sito e sulla pagina **SLIDESHARE** di CDU.

### **Video**

Sul canale **YouTube** di CDU sono disponibili video utili alla scelta e all'uso dei prodotti, organizzati per marchio e campo di applicazione.



**VIDEO**

[www.cdu.net/youtube](http://www.cdu.net/youtube)